

Robert Bosch GmbH
Power Tools Division
70745 Leinfelden-Echterdingen

www.bosch-pt.com

1 619 929 756 (2007.08) O / 65

GBH 11 DE Professional



us Original operating instructions
cn 正本使用说明书
tw 正本使用說明書
kr 사용 설명서 원본
th หนังสือคู่มือการใช้งานฉบับต้นแบบ
id Petunjuk-Petunjuk untuk
Penggunaan Orisinal

vn Bảng hướng dẫn nguyên bản
fr Notice originale
ar تعليمات التشغيل الأصلية
fa راهنمای طرز کار اصلی





English.....	Page 6
中文.....	页 13
中文.....	頁 18
한국어.....	면 23
ภาษาไทย.....	หน้า 28
Bahasa Indonesia.....	.Halaman 34
Tiếng Việt.....	Trang 41
Français.....	Page 47
عربي.....	صفحة 54
فارسی.....	صفحه 59

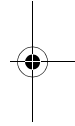
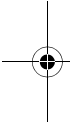

3 |

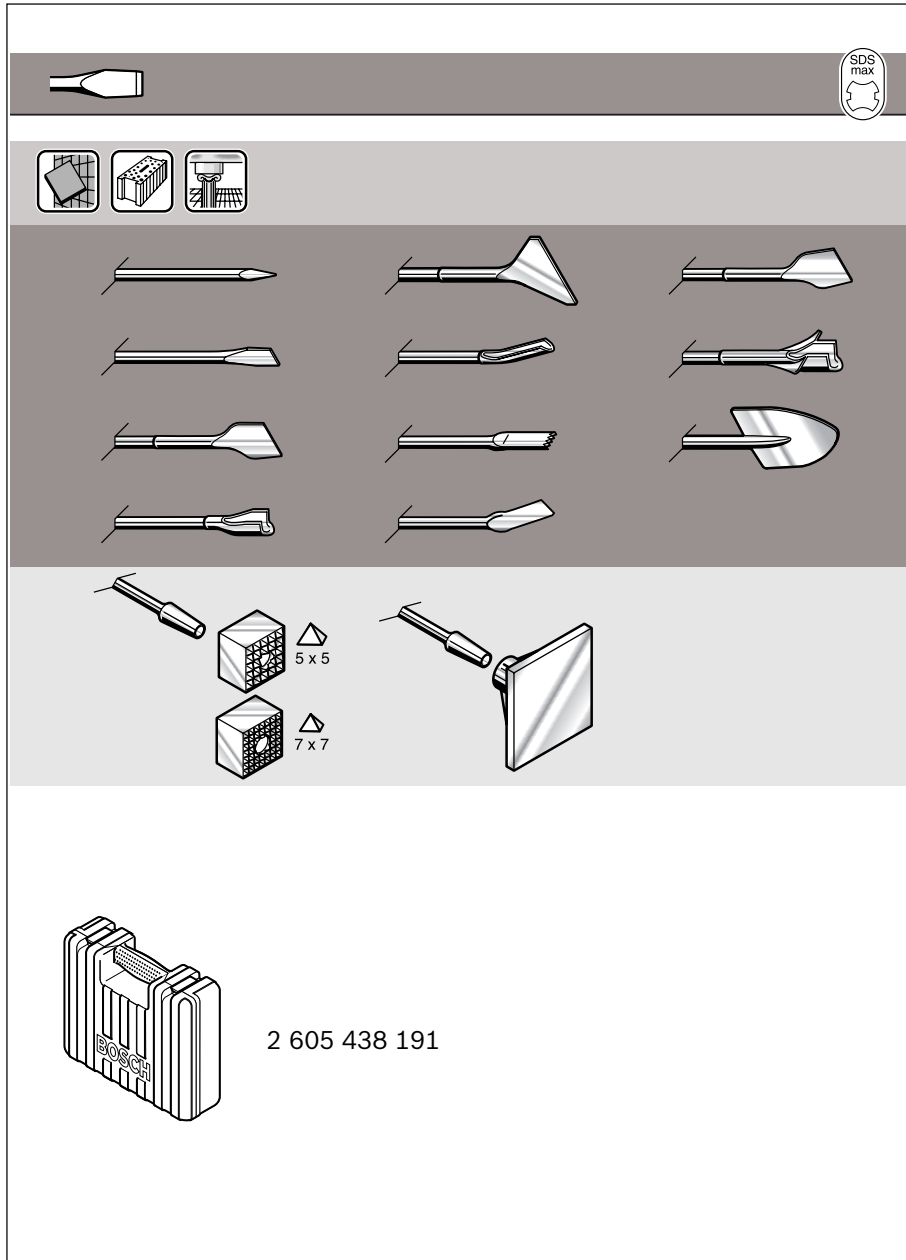

1 619 929 756 | (6.8.07)

Bosch Power Tools

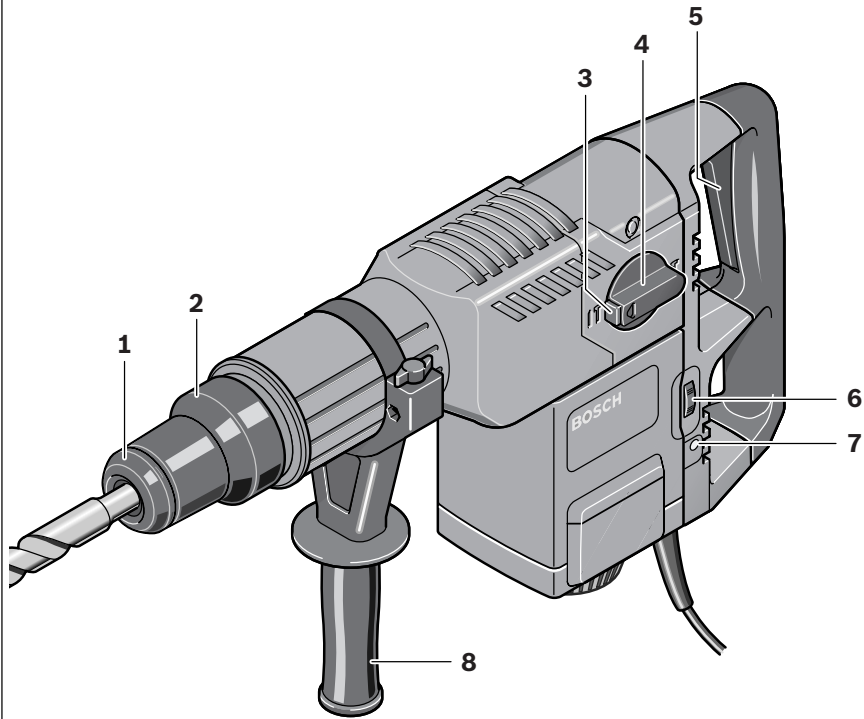

**GBH 11 DE
Professional**

5 |

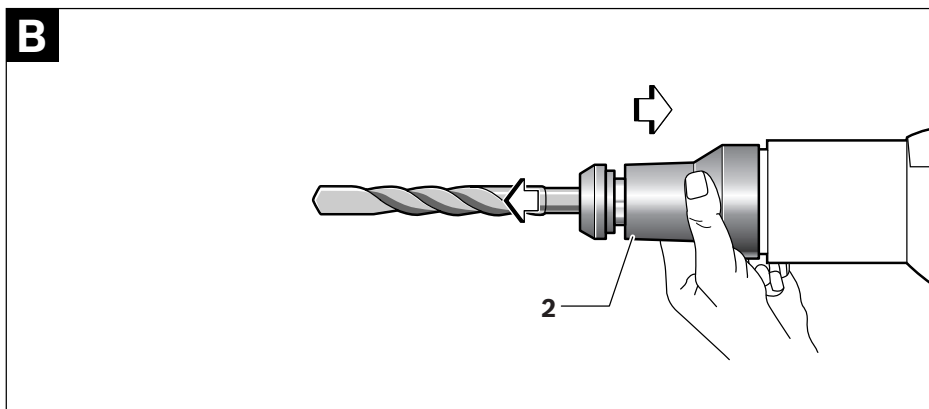
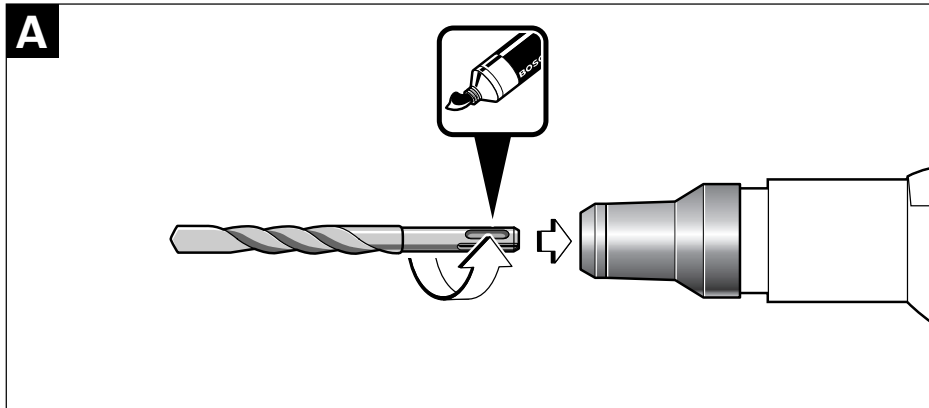

General Power Tool Safety Warnings

⚠ WARNING Read all safety warnings and all instructions. Failure to follow the warnings and instructions may result in electric shock, fire and/or serious injury.

Save all warnings and instructions for future reference.

The term "power tool" in the warnings refers to your mains-operated (corded) power tool or battery-operated (cordless) power tool.

1) Work area safety

- a) **Keep work area clean and well lit.** Cluttered or dark areas invite accidents.
- b) **Do not operate power tools in explosive atmospheres, such as in the presence of flammable liquids, gases, or dust.** Power tools create sparks which may ignite the dust or fumes.
- c) **Keep children and bystanders away while operating a power tool.** Distractions can cause you to lose control.

2) Electrical safety

- a) **Power tool plugs must match the outlet. Never modify the plug in any way. Do not use any adapter plugs with earthed (grounded) power tools.** Unmodified plugs and matching outlets will reduce the risk of electric shock.
- b) **Avoid body contact with earthed or grounded surfaces, such as pipes, radiators, ranges and refrigerators.** There is an increased risk of electric shock if your body is earthed or grounded.
- c) **Do not expose power tools to rain or wet conditions.** Water entering a power tool will increase the risk of electric shock.
- d) **Do not abuse the cord. Never use the cord for carrying, pulling or unplugging the power tool. Keep cord away from heat, oil, sharp edges or moving parts.** Damaged or entangled cords increase the risk of electric shock.

e) **When operating a power tool outdoors, use an extension cord suitable for outdoor use.** Use of a cord suitable for outdoor use reduces the risk of electric shock.

f) **If operating a power tool in a damp location is unavoidable, use a ground fault circuit interrupter (GFCI) or an earth leakage circuit breaker (ELCB).** Use of a GFCI or an ELCB reduces the risk of electric shock.

3) Personal safety

- a) **Stay alert, watch what you are doing and use common sense when operating a power tool. Do not use a power tool while you are tired or under the influence of drugs, alcohol, or medication.** A moment of inattention while operating power tools may result in serious personal injury.
- b) **Use personal protective equipment. Always wear eye protection.** Protective equipment such as dusk mask, non-skid safety shoes, hard hat or hearing protection used for appropriate conditions will reduce personal injuries.
- c) **Prevent unintentional starting. Ensure the switch is in the off position before connecting to power source and/or battery pack, picking up or carrying the tool.** Carrying power tools with your finger on the switch or energizing power tools that have the switch on invites accidents.
- d) **Remove any adjusting key or wrench before turning the power tool on.** A wrench or a key that is left attached to a rotating part of the power tool may result in personal injury.
- e) **Do not overreach. Keep proper footing and balance at all times.** This enables better control of the power tool in unexpected situations.
- f) **Dress properly. Do not wear loose clothing or jewelry. Keep your hair, clothing, and gloves away from moving parts.** Loose clothes, jewelry, or long hair can be caught in moving parts.

g) If devices are provided for the connection of dust extraction and collection facilities, ensure these are connected and properly used. Use of dust collection can reduce dust-related hazards.

4) Power tool use and care

- a) Do not force the power tool. Use the correct power tool for your application.** The correct power tool will do the job better and safer at the rate for which it is designed.
- b) Do not use the power tool if the switch does not turn it on or off.** Any power tool that cannot be controlled with the switch is dangerous and must be repaired.
- c) Disconnect the plug from the power source and/or the battery pack from the power tool before making any adjustments, changing accessories, or storing power tools.** Such preventive safety measures reduce the risk of starting the power tool accidentally.
- d) Store idle power tools out of the reach of children and do not allow persons unfamiliar with the power tool or these instructions to operate the power tool.** Power tools are dangerous in the hands of untrained users.
- e) Maintain power tools. Check for misalignment or binding of moving parts, breakage of parts and any other condition that may affect the power tool's operation. If damaged, have the power tool repaired before use.** Many accidents are caused by poorly maintained power tools.
- f) Keep cutting tools sharp and clean.** Properly maintained cutting tools with sharp cutting edges are less likely to bind and are easier to control.
- g) Use the power tool, accessories, tool bits etc. in accordance with these instructions, taking into account the working conditions and the work to be performed.** Use of the power tool for operations different from those intended could result in a hazardous situation.

5) Service

- a) Have your power tool serviced by a qualified repair person using only identical replacement parts.** This will ensure that the safety of the power tool is maintained.

Power Tool-specific Safety Warnings

- ▶ **Wear hearing protection.** Exposure to noise can cause hearing loss.
- ▶ **Use the auxiliary handle supplied with the power tool.** Loss of control over the power tool can cause personal injury.
- ▶ **Use suitable detectors to determine if utility lines are hidden in the work area or call the local utility company for assistance.** Contact with electric lines can lead to fire and electric shock. Damaging a gas line can lead to explosion. Penetrating a water line causes property damage or may cause an electric shock.
- ▶ **Hold the power tool only by the insulated gripping surfaces when performing an operation where the cutting tool may contact hidden wiring or its own power cord.** Contact with a "live" wire will also make exposed metal parts of the power tool "live" and shock the operator.
- ▶ **When working with the power tool, always hold it firmly with both hands and provide for a secure stance.** The power tool is guided more secure with both hands.
- ▶ **Secure the workpiece.** A workpiece clamped with clamping devices or in a vice is held more secure than by hand.
- ▶ **Do not work materials containing asbestos.** Asbestos is considered carcinogenic.
- ▶ **Take protective measures when dust can develop during working that is harmful to one's health, combustible or explosive.** Example: Some dusts are regarded as carcinogenic. Wear a dust mask and work with dust/chip extraction when connectable.
- ▶ **Keep your workplace clean.** Blends of materials are particularly dangerous. Dust from light alloys can burn or explode.

8 | English

- ▶ **Always wait until the power tool has come to a complete stop before placing it down.** The tool insert can jam and lead to loss of control over the power tool.
- ▶ **Do not use the power tool with a damaged cord. Do not touch the damaged cord and pull the plug from the outlet when the cord is damaged while working.** Damaged cords increase the risk of an electric shock.

Functional Description



Read all safety warnings and all instructions. Failure to follow the warnings and instructions may result in electric shock, fire and/or serious injury.

While reading the operating instructions, unfold the graphics page for the tool and leave it open.

Intended Use

The machine is intended for hammer drilling in concrete, brick and stone as well as for chiseling.

Technical Data

Rotary Hammer	GBH 11 DE Professional	
Article number		0 611 245 7..
Rated power input	W	1500
Rated speed	rpm	120 – 250
Impact rate	bpm	1100 – 2250
Impact energy per stroke	J	5 – 18
Chisel positions		12
Tool holder		SDS-max
Lubrication		Central permanent lubrication
Max. drilling dia.		
– Concrete (with twist drill)	mm	52
– Concrete (with break-through drill bit)	mm	80
– Brickwork (with core bit)	mm	150
Weight according to EPTA-Procedure 01/2003	kg	11.1
Protection class		□/II

The values given are valid for nominal voltages [U] of 230/240 V. For lower voltages and models for specific countries, these values can vary.

Please observe the article number on the type plate of your power tool. The trade names of individual tools may vary.

Product Features

The numbering of the product features refers to the illustration of the power tool on the graphics page.

- 1 Dust protection cap
- 2 Locking sleeve
- 3 Release button for mode selector switch
- 4 Mode selector switch
- 5 On/Off switch
- 6 Dial control for speed preselection/impact frequency preselection
- 7 Service indicator
- 8 Auxiliary handle

Illustrated or described accessories are not included as standard delivery.

Assembly

- ▶ **Before any work on the power tool itself, pull the mains plug.**

Auxiliary Handle

- ▶ **Operate your power tool only with the auxiliary handle 8.**

The auxiliary handle **8** can be set to any position for a secure and low-fatigue working posture.

Turn the bottom part of the auxiliary handle **8** in counterclockwise direction and swivel the auxiliary handle **8** to the desired position. Then retighten the bottom part of the auxiliary handle **8** by turning in clockwise direction.

Changing the Tool

With the SDS-max tool holder, simpler and easier tool changing is possible without additional aids. The dust protection cap **1** largely prevents the entry of drilling dust into the tool holder during operation. When inserting the tool, take care that the dust protection cap **1** is not damaged.

- ▶ **A damaged dust protection cap should be changed immediately. We recommend having this carried out by an after-sales service.**

Inserting (see figure A)

Clean and lightly grease the shank end of the tool.

Insert the tool in a twisting manner into the tool holder until it latches itself.

Check the latching by pulling the tool.

Removing (see figure B)

Push back the locking sleeve **2** and remove the tool.

Operation

Starting Operation

- ▶ **Observe correct mains voltage! The voltage of the power source must agree with the voltage specified on the type plate of the power tool.**

Setting the Operating Mode

The operating mode of the power tool is selected with the mode selector switch **4**.

Note: Change the operating mode only when the machine is switched off! Otherwise, the machine can be damaged.

Press and hold the unlocking button **3** and turn the mode selector switch **4** to the required position.

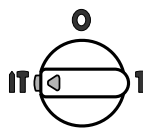

Position for **hammer drilling**
When the drilling tool does not immediately rotate upon switching on, allow the machine to run slowly until the drilling tool rotates.

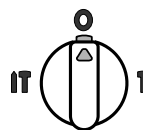

Vario-Lock position for adjustment of the chiseling position

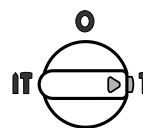

Position for **chiseling**

10 | English

Switching On and Off

To **start** the power tool, press the On/Off switch **5** and keep it pressed.

To switch off the power tool, **release** the On/Off switch **5**.

For low temperatures, the power tool reaches the full hammer/impact capacity only after a certain time.

This start-up time can be shortened by striking the inserted tool insert against the floor one time.

Setting the Speed/Impact Rate

The electronic control enables stepless speed and impact preselection in accordance with the material to be worked.

The constant electronic control keeps the preselected speed and impact rate nearly constant between no-load and load conditions.

The maximum hammering capacity is achieved when the dial control **6** is set to position "6". For lower speed settings, the hammering capacity is lower due to technical reasons.

Select the speed with the dial control **6** according to the material.

The data in the following table are recommended values.

Operating Mode	Hammer Drilling	Chiseling	
Dial control 6	Rated Speed (rpm)	Impact Rate (bpm)	Impact Rate (bpm)
1	135	1240	1240
2	157	1440	1440
3	184	1680	1680
4	204	1880	1880
5	228	2080	2080
6	252	2300	2300

Overload Clutch

- ▶ **If the tool insert becomes caught or jammed, the drive to the drill spindle is interrupted. Because of the forces that occur, always hold the power tool firmly with both hands and provide for a secure stance.**

- ▶ **If the power tool jams, switch the machine off and loosen the tool insert. When switching the power tool on with the drilling tool jammed, high reaction torques can occur.**

Changing the Chiseling Position (Vario-Lock)

The chisel can be locked in 12 positions. In this manner, the optimum working position can be set for each application.

Insert the chisel into the tool holder.

Press and hold the unlocking button **3** and turn the mode selector switch **4** to "**Changing the chiseling position (Vario-lock)**".

Turn the tool holder to the requested chiseling position.

Press and hold the unlocking button **3** and turn the mode selector switch **4** to the "**Chiseling**" position. The tool holder is locked in this position.

- ▶ **The mode selector switch 4 must always be locked in the "Chiseling" position when chiseling.**

Maintenance and Service

Maintenance and Cleaning

- ▶ **Before any work on the power tool itself, pull the mains plug.**
- ▶ **For safe and proper working, always keep the power tool and the ventilation slots clean.**
- ▶ **A damaged dust protection cap should be changed immediately. We recommend having this carried out by an after-sales service.**

Service Indicator 7

When the carbon brushes are worn out, the power tool switches itself off. This is indicated approx. 8 hours beforehand by the lighting or blinking of the service indicator **7**. The power tool must then be sent to an after-sales service agent. Addresses are listed in the Section "After-sales service and customer assistance".

If the power tool should fail despite the care taken in manufacturing and testing procedures, repair should be carried out by an after-sales service center for Bosch power tools.

In all correspondence and spare parts orders, please always include the 10-digit article number given on the type plate of the power tool.

After-sales service and customer assistance

Our after-sales service responds to your questions concerning maintenance and repair of your product as well as spare parts. Exploded views and information on spare parts can also be found under:

www.bosch-pt.com

Our customer consultants answer your questions concerning best buy, application and adjustment of products and accessories.

In case of a claim, repair or purchase of replacement parts or in case of queries or other problems, please contact your local dealer or Bosch representative.

People's Republic of China

Website: www.bosch-pt.com.cn

China Mainland

Bosch Power Tools (China) Co., Ltd.
567, Bin Kang Road
Bin Jiang District 310052
Hangzhou, P.R.China
Service Hotline: 800 8 20 84 84
Tel.: +86 (571) 87 77 43 38
Fax: +86 (571) 87 77 45 02

HK and Macau Special Administrative Regions

Melchers (H.K.) Ltd, Room 1210
Shun Tak Centre, West-Tower
168 – 200 Connaught Road, Central Hong Kong
Customer Service Hotline: +852 (25) 89 15 61
Fax: +852 (25) 48 79 14
E-Mail: bosch@melchers.com.hk

Indonesia

PT. Multi Tehaka
Kawasan Industri Pulogadung
Jalan Rawa Gelam III No. 2
Jakarta 13930
Indonesia
Tel.: +62 (21) 4 60 12 28
Fax: +62 (21) 46 82 68 23
E-Mail: sales@multitehaka.co.id
www.multitehaka.co.id

Philippines

Robert Bosch, Inc.
Zuellig Building
Sen. Gil Puyat Avenue
Makati City 1200, Metro Manila
Philippines
Tel.: +63 (2) 8 17 32 31
www.bosch.com.ph

Malaysia

Robert Bosch (SEA.) Pte. Ltd.
No. 8a, Jalan 13/6
46200 Petaling Jaya,
Selangor,
Malaysia
Tel.: +6 (03) 7966 3000
Fax: +6 (03) 7958 3838
E-Mail: hengsiang.yu@my.bosch.com
Toll Free tel.: 1 800 880 188
Fax: +6 (03) 7958 3838
www.bosch.com.sg

Thailand

Robert Bosch Ltd.
Liberty Square Building
No. 287, 11 Floor
Silom Road, Bangrak
Bangkok 10500
Tel.: +66 (2) 6 31 18 79 – 18 88 (10 lines)
Fax: +66 (2) 2 38 47 83
Robert Bosch Ltd., P. O. Box 2054
Bangkok 10501, Thailand

12 | English

Bosch Service – Training Centre
2869-2869/1 Soi Ban Kluay
Rama IV Road (near old Paknam Railway)
Prakanong District
10110 Bangkok
Thailand
Tel.: +66 (2) 6 71 78 00 – 4
Fax: +66 (2) 2 49 42 96
Fax: +66 (2) 2 49 52 99

Singapore

Robert Bosch (SEA.) Pte. Ltd.
38 C Jalan Pemimpin
Singapore 915701
Republic of Singapore
Tel.: +65 (3) 50 54 94
Fax: +65 (3) 50 53 27
www.bosch.com.sg

Vietnam

Robert Bosch (SEA) Pte. Ltd – Vietnam
Representative Office
Saigon Trade Center, Suite 1206
37 Ton Duc Thang Street,
Ben Nghe Ward, District 1
HCMC
Vietnam
Tel.: +84 (8) 9111 374 – 9111 375
Fax: +84 (8) 9111376

Australia, New Zealand and Pacific Islands

Robert Bosch Australia Pty. Ltd.
Power Tools
Locked Bag 66
Clayton South VIC 3169
Customer Contact Center
Inside Australia:
Phone: +61 (01300) 307 044
Fax: + 61 (01300) 307 045
Inside New Zealand:
Phone: +64 (0800) 543 353
Fax: +64 (0800) 428 570
Outside AU and NZ:
Phone: +61 (03) 9541 5555
www.bosch.com.au

Disposal

Power tools, accessories and packaging should be sorted for environmental-friendly recycling.

Subject to change without notice.

针对电动工具的一般性警告提示

警告 阅读所有的警告提示和指示。如未确实遵循警告提示和指示，可能导致电击、火灾并且/或其他的严重伤害。

妥善保存所有的警告提示和指示，以便日后查阅。

在警告提示和指示中使用的“电动工具”是指必须连接电源的电动工具（配备电线）和使用蓄电池的电动工具（无电线）。

1) 工作场所的安全规章

- a) 工作场所必须保持乾淨并且照明要充足。杂乱或昏暗的工作场所容易导致意外。
- b) 不可在有爆炸危险的环境下操作本电动工具。有爆炸危险的环境是指充斥了易燃液体、瓦斯或尘埃的工作场所。操作机器时会产生火花，火花容易引燃尘埃或易燃蒸汽。
- c) 操作机器时不可让儿童或旁观者靠近工作场所。工作时如果因为第三者的干扰而分散注意力可能导致操作失控。

2) 使用电器用品的安全指示

- a) 使用的插座必须能够配合电动工具的插头。切勿擅自更改插头。转接插头不可以和接了地线的电动工具一起使用。使用机器出厂时的原装插头和合适的插座可以降低遭受电击的危险。
- b) 避免让身体碰触接地的物体，例如水管、散热器、电炉和冰箱等。如果您的身体接地了，非常容易遭受电击。
- c) 机器必须远离雨水或湿气。如果让水渗入电动工具中，会提高操作者遭受电击的危险。
- d) 正确地处理电线。不可以使用电线提携电动工具、悬挂电动工具或者以抽拉电线的方式拔出插头。电线必须远离高温、油垢、锋利的边缘或转动中的机件。电线如果受损或缠绕在一起，会提高操作者遭受电击的危险。
- e) 如果在户外使用电动工具，只能使用合适的户外专用延长线。使用合格的户外专用延长线，可降低操作者遭受电击的危险。
- f) 如果无法避免的，必须在潮湿的环境中使用本电动工具，得使用剩馀电流保护开关。使用剩馀电流保护开关可以预防遭受电击。

3) 针对操作者的安全指示

- a) 工作时务必要全神贯注，不但要保持头脑清醒更要理性地操作电动工具。疲惫、喝酒或服用毒品、兴奋剂、药物之后，切勿操作电动工具。使用电动工具时只要稍微分心便可能发生后果严重的意外。
 - b) 穿好您个人的防护装备并戴上护目镜。根据所使用的电动工具穿戴合适的防护装备，例如防尘面罩、止滑工作鞋、安全帽或耳罩，可降低工作伤害的发生机率。
 - c) 避免意外启动机器。插上插头并且/或安装蓄电池之前，提起或搬运机器之前，务必先检查电动工具是否处在关闭状况。如果您在提携电动工具时，手指碰触了开关，或著在连接电源时，起停开关仍然设定在开动位置，都可能造成极严重的意外。
 - d) 开动电动工具之前必须拆除仍然插在机器上的调整工具/或螺丝扳手。如果机器已经开始转动，而机器上仍然插著调整工具，很容易伤害使用者。
 - e) 避免错误的持机姿势。操作机器时要确保立足稳固，並要随时保持平衡。正确的操作姿势能够帮助您在突发状况下及时控制住电动工具。
 - f) 穿著合适的工作服。工作时不可以穿太宽鬆的衣服，也不可以戴首饰。不可以让头髮、衣服和手套接触机器上的转动机件。宽鬆的衣物、长髮或首饰容易被捲入转动的机件中。
 - g) 如果能够在机器上安装吸尘装置、集尘装备，务必按照指示安装此类辅助工具，並且正确地操作该装置。使用吸尘装备可以防止工作尘危害人体。
- ### 4) 小心地使用和处理电动工具
- a) 勿让机器承载过重的负荷。根据工作性质选择适合的电动工具。正确地选用电动工具可以在规定的功率范围中，更有效率更安全的操作机器。
 - b) 勿使用开关故障的电动工具。如果无法正常操控起停开关，极容易在操作机器时产生意外。尽快将故障的机器送修。
 - c) 在调整机器设定、更换零件或不使用机器时，都必须先从插座上拔出插头并且/或取出蓄电池。这个预防措施可以避免不小心开动电动工具。

14 | 中文

- d) 不使用电动工具时，必须把机器存放在儿童无法取得之处。勿让不熟悉机器操作方法及未阅读本说明书的人使用本机器。让经验不足的人操作电动工具容易发生意外。
 - e) 细心地保养、维护电动工具。检查机器上的转动零件是否运作正常，并确定是否有零件断裂或损坏。故障的机件会影响电动工具的运作功能。使用机器之前务必先更换或修理故障的机件。若未彻底执行机器的维护工作容易导致工作意外。
 - f) 切割工具必须保持锋利、清洁。经过细心保养而且刀刃锋利的切割工具不易被夹住，而且较容易操作。
 - g) 遵照这些指示使用电动工具、配件及安装在机器上的工具。另外也必须注意有关机器操作方式及机器适用范围的解说。如果使用电动工具执行不符合该机器性能的工作，极容易发生意外。
- 5) 检修服务
- a) 只能将电动工具交给合格的专业人员检修。检修时只能换装原厂零件、配件。唯有如此才能确保机器的安全性能。

针对机器的安全指示

- ▶ 佩戴耳罩。工作噪音会损坏听力。
- ▶ 请使用电动工具附带的辅助手柄。如果无法控制好电动工具容易造成伤害。
- ▶ 使用合适的侦测装置侦察隐藏的电线，或者向当地的相关单位寻求支援。接触电线可能引起火灾并让操作者触电。损坏了瓦斯管会引起爆炸。凿穿水管不仅会造成严重的财物损失，也可能导致触电。
- ▶ 如果工作时可能割断隐藏着的电线或机器本身的电源线，那么一定要握紧绝缘手柄操作机器。电动工具如果接触了带电的线路，机器上的金属部件会导电，并可能造成操作者触电。
- ▶ 工作时必须用双手握紧电动工具，并且要确保立足稳固。使用双手比较能够握稳电动工具。
- ▶ 固定好工件。使用固定装置或老虎钳固定工件，会比用手持握工件更牢固。
- ▶ 勿加工含石棉的物料。石棉可能致癌。

- ▶ 如果操作机器时会产生有害健康、易燃或可能引爆的粉尘，务必采取适当的防护措施。例如针对某些可能导致癌症的尘埃，务必戴上防尘面具，如果能够在机器上安装吸尘器，也要加装此机件。
- ▶ 工作场所必须保持清洁。不同的工作尘经过混合后容易产生化学反应，十分危险。轻金属尘容易着火或引起爆炸。
- ▶ 等待电动工具完全静止后才能够放下机器。机器上的工具可能在工作中被夹住，而令您无法控制电动工具。
- ▶ 勿使用电线已经损坏的电动工具。如果电源电线在工作中受损，千万不可触摸损坏的电线，并马上拔出插头。损坏的电线会提高使用者触电的危险。

功能解说



阅读所有的警告提示和指示。如未确实遵循警告提示和指示，可能导致电击、火灾并且/或其他的严重伤害。

翻开标示了机器详解图的折叠页。阅读操作指南时必须翻开折叠页参考。

按照规定使用机器

本机器适合在混凝土、砖块和石材上进行锤钻作业。另外也可以使用本机器进行凿击。

技术数据

电锤		GBH 11 DE Professional	
物品代码		0 611 245 7..	
额定输入功率	瓦	1500	
标称转速	次 / 分	120 – 250	
冲击次数	次 / 分	1 100 – 2250	
单一冲击强度	焦耳	5 – 18	
凿头位置		12	
工具夹头		SDS-max	
润滑		中央控制的持续润滑	
最大钻孔直径			
- 混凝土 (使用麻花钻头)	毫米	52	
- 混凝土 (使用凿穿钻头)	毫米	80	
- 土墙 (使用空心钻头)	毫米	150	
重量符合 EPTA-Procedure 01/2003	公斤	11,1	
绝缘等级		□/II	
<p>本说明书提供的参数是以 230/240 V 为依据，於低电压地区，此数据有可能不同。</p> <p>请认清电动工具铭牌上的物品代码。电动工具在销售市场上没有统一的商品名称。</p>			

插图上的机件

机件的编号和电动工具详解图上的编号一致。

- 1 防尘盖
- 2 锁定套筒
- 3 针对冲击 / 转动停止开关的解锁按键
- 4 冲击 / 转动停止开关
- 5 起停开关
- 6 转速 / 冲击次数设定开关
- 7 维修指示灯
- 8 辅助手柄

插图中的或者说明书提到的附件，并不包含在一般的供货范围中。

安装

- ▶ 维修电动工具或换装零、配件之前，务必从插座上拔出插头。

辅助手柄

- ▶ 操作电动工具时务必使用辅助手柄 8。

您可以根据需要改变辅助手柄 8 的位置，以提高工作安全和增加工作的舒适性。

朝著逆时针方向转动辅助手柄 8。把辅助手柄 8 摆动到需要的位置。接著再朝顺时针方向转紧辅助手柄 8。

更换工具

使用 SDS-max 夹头，能够简便地更换凿具，无需借助其它的安装工具。

防尘盖 1 可以防止工作时凿削废尘侵入夹头中。安装工具时必须小心，勿损坏防尘盖 1。

- ▶ 如果防尘盖损坏了必须马上更换。最好委托本公司的顾客服务处换装。

安装工具 (参考插图 A)

清洁工具柄並在柄上塗少许润滑脂。

把工具转入工具夹头中，至工具自动锁牢为止。

抽拉工具以确定它是否正确锁紧了。

拆卸工具 (参考插图 B)

向后推移锁定套筒 2 並取出工具。

操作

操作机器

- ▶ 注意电源的电压！电源的电压必须和电动工具铭牌上标示的电压一致。

设定操作模式

使用冲击 / 转动停止开关 4 设定电动工具的操作功能。

指示：务必先关闭电动工具，然后才可以改变操作功能！否则会损坏电动工具。

按住解锁按键 3 并把冲击 / 转动停止开关 4 旋转到需要的位置。

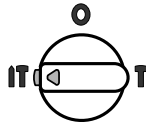

进行 **冲击钻** 时的设定位置
 开动机器时如果工具没有马上转动，先让电动工具以低转速运转至工具被带动为止。

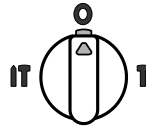

Vario-Lock，改变凿头的开关位置

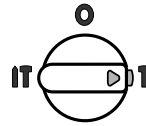

进行 **凿削** 时的开关位置

开动 / 关闭

操作电动工具 时先按下电动工具的起停开关 **5**，并持续按著。

放开起停开关 **5** 便可以 **关闭** 电动工具。

在低温的工作环境中，必须经过短暂的暖机，电动工具才能够发挥最大的锤击 / 冲击功率。
 把安装在电动工具上的凿头轻撞地面，可缩短暖机的起动时间。

调整转速 / 冲击次数

借助电子调节装置，操作者能够根据加工物料，无级式调整转速和冲击次数。

恒定电子装置让转速和冲击次数在无载运作和负载运作时都能够保持恒定。

如果把指拨轮 **6** 设定在 "6" 的位置，机器可以发挥最大的锤击功率。当机器以低转速运作时，由於受到技术因数的限制，机器无法发挥大的锤击功率。

根据加工物料使用指拨轮 **6** 设定合适的转速。

以下表格中的数据仅供参考。

功能种类	锤钻	凿击
指拨轮 6 的设定级	标称转速 (次 / 分)	冲击次数 (次 / 分)
1	135	1240
2	157	1440
3	184	1680
4	204	1880
5	228	2080
6	252	2300

过载离合器

- ▶ 如果工具卡住了，传往主轴的动力会中断。此时会产生非常大的震动力。因此操作机器时务必要用双手握紧机器，并且要确保立足稳固。
- ▶ 如果电动工具卡住了，先关闭电动工具，再取出工具。开动工具被卡住的电动工具，会产生很高的反应力矩。

改变凿头位置 (Vario-Lock)

凿头有 12 个不同的锁定位置。如此可确保最佳的工作姿势。

把凿头装入工具夹头中。

按住解锁按键 **3** 并把冲击 / 转动停止开关 **4** 旋转到 " **改变凿头位置 (Vario-lock)** " 上。

把凿头旋转到需要的工作位置上。

按住解锁按键 **3** 并把冲击 / 转动停止开关 **4** 旋转到 " **凿击** " 上。此时工具夹头会固定在此位置。

- ▶ 进行凿击时，冲击 / 转动停止开关 **4** 必须设定在 " **凿击** " 的位置。

维修和服务

维修和清洁

- ▶ 维修电动工具或换装零、配件之前，务必从插座上拔出插头。
- ▶ 电动工具和通风间隙都必须保持清洁，这样才能够提高工作品质 and 安全性。
- ▶ 如果防尘盖损坏了必须马上更换。最好委托本公司的顾客服务处换装。

维修指示灯 7

如果碳刷耗尽了，电动工具会自动关闭。在碳刷即将用尽前 8 个小时，维修指示灯 7 会亮起或闪烁。此时必须把电动工具交给博世顾客服务处维修。顾客服务处的地址请参阅 " 顾客服务处和顾客咨询中心 "。

本公司生产的电动工具都经过严密的品质检验，如果机器仍然发生故障，请将机器交给博世电动工具公司授权的顾客服务处修理。

询问和订购备件时，务必提供机器铭牌上标示的 10 位数物品代码。

顾客服务处和顾客咨询中心

本公司顾客服务处负责回答有关本公司产品的修理，维护和备件的问题。以下的网页中有爆炸图和备件的资料：

www.bosch-pt.com

博世顾客咨询团队非常乐意为您解答有关购买，使用和设定本公司产品及附件的问题。

有关保证，维修或更换零件事宜，请向合格的经销商查询。

中国大陆

博世电动工具（中国）有限公司

中国 浙江省 杭州市

滨江区滨康路 567 号

邮政编码：310052

免费服务热线：800 820 8484

传真：+86 (571) 8777 4502

电邮：service.hz@cn.bosch.com

电话：+86 571 8777 4338

传真：+86 571 8777 4502

电邮：service.hz@cn.bosch.com

www.bosch-pt.com.cn

处理废弃物

必须以符合环保的方式，回收再利用损坏的机器、附件和废弃的包装材料。

保留修改权。

針對電動工具的一般性警告提示

警告 閱讀所有的警告提示和指示。如未確實遵循警告提示和指示，可能導致電擊、火災並且/或其他的嚴重傷害。

妥善保存所有的警告提示和指示，以便日後查閱。

在警告提示和指示中使用的 " 電動工具 " 是指必須連接電源的電動工具（配備電線）和使用蓄電池的電動工具（無電線）。

1) 工作場所的安全規章

- a) 工作場所必須保持乾淨並且照明要充足。雜亂或昏暗的工作場所容易導致意外。
- b) 不可在有爆炸危險的環境下操作本電動工具。有爆炸危險的環境是指充斥了易燃液體、瓦斯或塵埃的工作場所。操作機器時會產生火花，火花容易引燃塵埃或易燃蒸汽。
- c) 操作機器時不可讓兒童或旁觀者靠近工作場所。工作時如果因為第三者的干擾而分散注意力可能導致操作失控。

2) 使用電器用品的安全指示

- a) 使用的插座必須能夠配合電動工具的插頭。切勿擅自更改插頭。轉接插頭不可以和接了地線的電動工具一起使用。使用機器出廠時的原裝插頭和合適的插座可以降低遭受電擊的危險。
- b) 避免讓身體碰觸接地的物體，例如水管、散熱器、電爐和冰箱等。如果您的身體接地了，非常容易遭受電擊。
- c) 機器必須遠離雨水或濕氣。如果讓水滲入電動工具中，會提高操作者遭受電擊的危險。
- d) 正確地處理電線。不可以使用電線提攜電動工具、懸掛電動工具或者以抽拉電線的方式拔出插頭。電線必須遠離高溫、油垢、鋒利的邊緣或轉動中的機件。電線如果受損或纏繞在一起，會提高操作者遭受電擊的危險。
- e) 如果在戶外使用電動工具，只能使用合適的戶外專用延長線。使用合格的戶外專用延長線，可降低操作者遭受電擊的危險。
- f) 如果無法避免的，必須在潮濕的環境中使用本電動工具，得使用剩餘電流保護開關。使用剩餘電流保護開關可以預防遭受電擊。

3) 針對操作者的安全指示

- a) 工作時務必全神貫注，不但要保持頭腦清醒更要理性地操作電動工具。疲憊、喝酒或服用毒品、興奮劑、藥物之後，切勿操作電動工具。使用電動工具時只要稍微分心便可能發生後果嚴重的意外。
- b) 穿好您個人的防護裝備並戴上護目鏡。根據所使用的電動工具穿戴合適的防護裝備，例如防塵面罩、止滑工作鞋、安全帽或耳罩，可降低工作傷害的發生機率。
- c) 避免意外啟動機器。插上插頭並且 / 或安裝蓄電池之前，提起或搬運機器之前，務必先檢查電動工具是否處在關閉狀況。如果您在提攜電動工具時，手指碰觸了開關，或著在連接電源時，起停開關仍然設定在開動位置，都可能造成極嚴重的意外。
- d) 開動電動工具之前必須拆除仍然插在機器上的調整工具 / 或螺絲扳手。如果機器已經開始轉動，而機器上仍然插著調整工具，很容易傷害使用者。
- e) 避免錯誤的持機姿勢。操作機器時要確立足穩固，並要隨時保持平衡。正確的操作姿勢能夠幫助您在突發狀況下及時控制住電動工具。
- f) 穿著合適的工作服。工作時不可以穿太寬鬆的衣服，也不可以戴首飾。不可以讓頭髮、衣服和手套接觸機器上的轉動機件。寬鬆的衣物、長髮或首飾容易被捲入轉動的機件中。
- g) 如果能夠在機器上安裝吸塵裝置、集塵裝備，務必按照指示安裝此類輔助工具，並且正確地操作該裝置。使用吸塵裝備可以防止工作塵危害人體。

4) 小心地使用和處理電動工具

- a) 勿讓機器承載過重的負荷。根據工作性質選擇適合的電動工具。正確地選用電動工具可以在規定的功率範圍中，更有效率更安全的操作機器。
- b) 勿使用開關故障的電動工具。如果無法正常操控起停開關，極容易在操作機器時產生意外。盡快將故障的機器送修。
- c) 在調整機器設定、更換零件或不使用機器時，都必須先從插座上拔出插頭並且 / 或取出蓄電池。這個預防措施可以避免不小心開動電動工具。

- d) 不使用電動工具時，必須把機器存放在兒童無法取得之處。勿讓不熟悉機器操作方法及未閱讀本說明書的人使用本機器。讓經驗不足的人操作電動工具容易發生意外。
 - e) 細心地保養、維護電動工具。檢查機器上的轉動零件是否運作正常，並確定是否有零件斷裂或損壞。故障的機件會影響電動工具的運作功能。使用機器之前務必先更換或修理故障的機件。若未徹底執行機器的維護工作容易導致工作意外。
 - f) 切割工具必須保持鋒利、清潔。經過細心保養而且刀鋒利的切割工具不易被夾住，而且較容易操作。
 - g) 遵照這些指示使用電動工具、配件及安裝在機器上的工具。另外也必須注意有關機器操作方式及機器適用範圍的解說。如果使用電動工具執行不符合該機器性能的工作，極容易發生意外。
- 5) 檢修服務
- a) 只能將電動工具交給合格的專業人員檢修。檢修時只能換裝原廠零件、配件。唯有如此才能確保機器的安全性能。

針對機器的安全指示

- ▶ 佩戴耳罩。工作噪音會損壞聽力。
- ▶ 請使用電動工具附帶的輔助手柄。如果無法控制好電動工具容易造成傷害。
- ▶ 使用合適的偵測裝置偵察隱藏的電線，或者向當地的相關單位尋求支援。接觸電線可能引起火災並讓操作者觸電。損壞了瓦斯管會引起爆炸。鑿穿水管不僅會造成嚴重的財物損失，也可能導致觸電。
- ▶ 如果工作時可能割斷隱藏著的電線或機器本身的電源線，那麼一定要握著絕緣手柄操作機器。電動工具如果接觸了帶電的線路，機器上的金屬部件會導電，並可能造成操作者觸電。
- ▶ 工作時必須用雙手握緊電動工具，並且要確保立足穩固。使用雙手比較能夠握穩電動工具。
- ▶ 固定好工件。使用固定裝置或老虎鉗固定工件，會比用手持握工件更牢固。
- ▶ 勿加工含石棉的物料。石棉可能致癌。

- ▶ 如果操作機器時會產生有害健康、易燃或可能引爆的廢塵，務必採取適當的防護措施。例如針對某些可能導致癌症的塵埃，務必戴上防塵面具，如果能夠在機器上安裝吸塵器，也要加裝此機件。
- ▶ 工作場所必須保持清潔。不同的工作塵經過混合後容易產生化學反應，十分危險。輕金屬塵容易著火或引起爆炸。
- ▶ 等待電動工具完全靜止後才能夠放下機器。機器上的工具可能在工作中被夾住，而令您無法控制電動工具。
- ▶ 勿使用電線已經損壞的電動工具。如果電源電線在工作中受損，千萬不可觸摸損壞的電線，並馬上拔出插頭。損壞的電線會提高使用者觸電的危險。

功能解說



閱讀所有的警告提示和指示。如未確實遵循警告提示和指示，可能導致電擊、火災並且 / 或其他的嚴重傷害。

翻開標示了機器詳解圖的折疊頁。閱讀操作指南時必須翻開折疊頁參考。

按照規定使用機器

本機器適合在混凝土，磚塊和石材上進行鉗鑽作業。另外也可以使用本機器進行鑿擊。

20 | 中文

技術性數據

電錘		GBH 11 DE Professional	
物品代碼		0 611 245 7..	
額定輸入功率	瓦	1500	
標稱轉速	次 / 分	120 – 250	
沖擊次數	次 / 分	1100 – 2250	
單一沖擊強度	焦耳	5 – 18	
鑿頭位置		12	
工具夾頭		SDS-max	
潤滑		中央控制的持續潤滑	
最大鑽孔直徑			
- 混凝土 (使用麻花鑽頭)	毫米	52	
- 混凝土 (使用鑿穿鑽頭)	毫米	80	
- 土牆 (使用空心鑽頭)	毫米	150	
重量符合 EPTA-Procedure 01/2003	公斤	11,1	
絕緣等級		□/II	
本說明書提供的參數是以 230/240 V 為依據，於低電壓地區，此數據有可能不同。			
請認清電動工具銘牌上的物品代碼。電動工具在銷售市場上沒有統一的商品名稱。			

插圖上的機件

機件的編號和電動工具詳解圖上的編號一致。

- 1 防塵蓋
- 2 鎖定套筒
- 3 針對沖擊 / 轉動停止開關的解鎖按鍵
- 4 沖擊 / 轉動停止開關
- 5 起停開關
- 6 轉速 / 沖擊次數設定開關
- 7 維修指示燈
- 8 輔助手柄

插圖中或說明書中提到的附件，並不包含在正常的供貨範圍中。

安裝

- ▶ 維修電動工具或換裝零、配件之前，務必從插座上拔出插頭。

輔助手柄

- ▶ 操作電動工具時務必使用輔助手柄 8。

您可以根據需要改變輔助手柄 8 的位置，以提高工作安全和增加工作的舒適性。

朝著逆時針方向轉動輔助手柄 8。把輔助手柄 8 擺動到需要的位置。接著再朝順時針方向轉緊輔助手柄 8。

更換工具

使用 SDS-max 夾頭，能夠簡便地更換鑿具，無需借助其它的安裝工具。

防塵蓋 1 可以防止工作時鑿削廢塵侵入夾頭中。安裝工具時必須小心，勿損壞防塵蓋 1。

- ▶ 如果防塵蓋壞損了必須馬上更換。最好委托本公司的顧客服務處換裝。

安裝工具 (參考插圖 A)

清潔工具柄並在柄上塗少許潤滑脂。

把工具轉入工具夾頭中，至工具自動鎖牢為止。

抽拉工具以確定它是否正確鎖緊了。

拆卸工具 (參考插圖 B)

向後推移鎖定套筒 2 並取出工具。

操作

操作機器

- ▶ 注意電源的電壓！電源的電壓必須和電動工具銘牌上標示的電壓一致。

設定操作模式

使用沖擊 / 轉動停止開關 4 設定電動工具的操作功能。

指示：務必先關閉電動工具，然後才可以改變操作功能！否則會損壞電動工具。

按住解鎖按鍵 3 并把沖擊 / 轉動停止開關 4 旋轉到需要的位置。

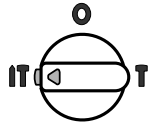

進行**衝擊鑽**時的設定位置
開動機器時如果工具沒有馬上轉動，先讓電動工具以低轉速運轉至工具被帶動為止。

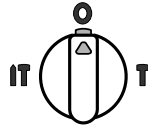

Vario-Lock，改變鑿頭的開關位置

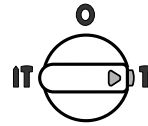

進行**鑿削**時的開關位置

開動 / 關閉

操作電動工具時先按下電動工具的起停開關**5**，並持續按著。

放開起停開關**5**便可以**關閉**電動工具。

在低溫的工作環境中，必須經過短暫的暖機，電動工具才能夠發揮最大的鉋擊 / 沖擊功率。
把安裝在電動工具上的鑿頭輕撞地面，可縮短暖機的起動時間。

調整轉速 / 沖擊次數

借助電子調節裝置，操作者能夠根據加工物料，無級式調整轉速和沖擊次數。

恆定電子裝置讓轉速和沖擊次數在無載運作和負載運作時都能夠保持恆定。

如果把指撥輪**6**設定在"6"的位置，機器可以發揮最大的鉋擊功率。當機器以低轉速運作時，由於受到技術因數的限制，機器無法發揮大的鉋擊功率。

根據加工物料使用指撥輪**6**設定合適的轉速。

以下表格中的數據只供參考。

功能種類	鉋鑽	鑿擊	
指撥輪 6 的設定級	標稱轉速 (次/分)	沖擊次數 (次/分)	沖擊次數 (次/分)
1	135	1240	1240
2	157	1440	1440
3	184	1680	1680
4	204	1880	1880
5	228	2080	2080
6	252	2300	2300

過載離合器

- ▶ 如果工具卡住了，傳往主軸的動力會中斷。此時會產生非常大的震動力。因此操作機器時務必要用雙手握緊機器，並且要確保立足穩固。
- ▶ 如果電動工具卡住了，先關閉電動工具，再取出工具。開動工具被卡住的電動工具，會產生很高的反應力矩。

改變鑿頭位置 (Vario-Lock)

鑿頭有 12 個不同的鎖定位。如此可確保最佳的工作姿勢。

把鑿頭裝入工具夾頭中。

按住解鎖按鍵**3**并把沖擊 / 轉動停止開關**4**旋轉到“**改變鑿頭位置 (Vario-lock)**”上。

把鑿頭旋轉到需要的工作位置上。

按住解鎖按鍵**3**并把沖擊 / 轉動停止開關**4**旋轉到“**鑿擊**”上。此時工具夾頭會固定在此位置。

- ▶ 進行鑿擊時，沖擊 / 轉動停止開關**4**必須設定在“**鑿擊**”的位置。

維修和服務

維修和清潔

- ▶ 維修電動工具或換裝零、配件之前，務必從插座上拔出插頭。
- ▶ 電動工具和通風間隙都必須保持清潔，這樣才能夠提高工作品質和安全性。
- ▶ 如果防塵蓋壞了必須馬上更換。最好委托本公司的顧客服務處換裝。

22 | 中文

維修指示燈 7

如果碳刷耗盡了，電動工具會自動關閉。在碳刷即將用盡前 8 個小時，維修指示燈 7 會亮起或閃爍。此時必須把電動工具交給博世顧客服務處維修。顧客服務處的地址請參閱 "顧客服務處和顧客諮詢中心"。

本公司生產的電動工具都經過嚴密的品質檢驗，如果機器仍然發生故障，請將機器交給博世電動工具公司授權的顧客服務處修理。

詢問和訂購備件時，務必提供機器銘牌上標示的 10 位數物品代碼。

顧客服務處和顧客諮詢中心

本公司顧客服務處負責回答有關本公司產品的修理，維護和備件的問題。以下的網頁中有爆炸圖和備件的資料：

www.bosch-pt.com

博世顧客諮詢團隊非常樂意為您解答有關購買，使用和設定本公司產品及附件的問題。

台灣

德商美最時貿易股份有限公司

台灣分公司

台北市 10454 林森北路 380 號 9 樓

電話：+886 2 2551 3264

傳真：+886 2 2536 3783

客服專線：0800 051 051

原廠維修中心

桃園縣蘆竹鄉長興路 3 段 219 巷 5 號

電話：+886 3 324 9325

傳真：+886 3 324 0269

E-Mail: services@melchers.com.tw

www.bosch-pt.com.tw

處理廢棄物

必須以符合環保的方式，回收再利用損壞的機器、附件和廢棄的包裝材料。

保留修改權。

전동공구용 일반 안전수칙

경고 모든 안전수칙과 지시 사항을 상세히 읽고 지켜야 합니다. 다음의 안전수칙과 지시 사항을 준수하지 않으면 화재 위험이 있으며 감전 혹은 중상을 입을 수 있습니다.

앞으로의 참고를 위해 이 안전수칙과 사용 설명서를 잘 보관하십시오.

다음에서 사용되는 "전동공구"라는 개념은 전원에 연결하여 사용하는 전동 기기 (전선이 있는) 나 배터리를 사용하는 전동 기기 (전선이 없는) 를 의미합니다.

1) 작업장 안전

- 작업장을 항상 깨끗이 하고 조명을 밝게 하십시오. 작업장 환경이 어수선하거나 어두우면 사고를 초래할 수 있습니다.
- 가연성 유체, 가스 또는 분진이 있어 폭발 위험이 있는 환경에서 전동공구를 사용하지 마십시오. 전동공구는 분진이나 증기에 점화하는 불꽃을 일으킬 수 있습니다.
- 전동공구를 사용할 때 구경꾼이나 어린이 혹은 다른 사람이 작업장에 접근하지 못하게 하십시오. 다른 사람이 주의를 산만하게 하면 기기에 대한 통제를 잃기 쉽습니다.

2) 전기에 관한 안전

- 전동공구의 전원 플러그가 전원 콘센트에 잘 맞아야 합니다. 플러그를 조금이라도 변경시켜서는 안됩니다. 켜진 전동공구를 사용할 때 어댑터 플러그를 사용하지 마십시오. 변형되지 않은 플러그와 잘 맞는 콘센트를 사용하면 감전의 위험을 감소할 수 있습니다.
- 파이프 판, 라디에이터, 배인지, 냉장고와 같은 접지 표면에 물이 닿지 않도록 하십시오. 몸에 닿을 경우 감전될 위험이 높습니다.
- 전동공구를 비에 맞지 않게 하고 습기 있는 곳에 두지 마십시오. 전동공구에 물이 들어가면 감전될 위험이 높습니다.
- 전원 코드를 잡고 전동공구를 운반하거나 걸어 놓아서는 안되며, 콘센트에서 전원 플러그를 뽑을 때 전원 코드를 잡아 당겨서는 절대로 안됩니다. 전원 코드가 열파 오일에 접촉하는 것을 피하고, 날카로운 모서리나 기기의 가동 부위에 닿지 않도록 주의하십시오. 손상되거나 영진 전원 코드는 감전을 유발할 수 있습니다.
- 실외에서 전동공구로 작업할 때는 실외용으로 적당한 연장 전원 코드만을 사용하십시오. 실외용 연장 전원 코드를 사용하면 감전의 위험을 줄일 수 있습니다.

- 전동공구를 습기 찬 곳에서 사용해야 할 경우에는 누전 차단기를 사용하십시오. 누전 차단기를 사용하면 감전 위험을 줄일 수 있습니다.

3) 사용자 안전

- 신중하게 작업하십시오. 작업을 할 때 주의를 하며, 전동공구를 사용할 때 경솔하게 행동하지 마십시오. 피로한 상태이거나 약물 복용 및 음주한 후에는 전동공구를 사용하지 마십시오. 전동공구를 사용할 때 잠시라도 주의가 산만해지면 중상을 입을 수 있습니다.
- 작업자 안전을 위한 장치를 사용하십시오. 항상 보안경을 착용하십시오. 전동공구의 종류와 사용에 따라 먼지 보호 마스크, 미끄러지지 않는 안전한 신발, 안전모 또는 귀마개 등의 안전한 복장을 하면 상해의 위험을 줄일 수 있습니다.
- 실수로 기기가 작동되지 않도록 주의하십시오. 전동공구를 전원에 연결하거나 배터리를 끼우기 전에, 혹은 기기를 돌거나 운반하기 전에, 전원 스위치가 꺼져 있는지 다시 확인하십시오. 전동공구를 운반할 때 전원 스위치가 손가락을 대거나 전원 스위치가 켜진 상태에서 전원을 연결하면 사고 위험이 높습니다.
- 전동공구를 사용하기 전에 조절하는 볼이나 나사치 등을 떼 놓으십시오. 회전하는 부위에 있는 볼이나 나사 키로 인해 상처를 입을 수 있습니다.
- 자신을 피신하지 마십시오. 불안정한 자세를 피하고 항상 평형을 이룬 상태로 작업하십시오. 안정된 자세와 평형한 상태로 작업해야만이 의외의 상황에서 전동공구를 안전하게 사용할 수 있습니다.
- 알맞은 작업복을 입으십시오. 헐렁한 복장을 하거나 장식품을 착용하지 마십시오. 머리카락 또는 장갑이 가동하는 기기 부위에 가짜이 닿지 않도록 주의하십시오. 헐렁한 복장, 장식품 혹은 긴 머리는 가동 부위에 말려 사고를 초래할 수 있습니다.
- 분진 추출장치나 수거장치의 조립이 가능한 경우, 이 장치와 연결되어 있는지, 제대로 작동이 되는지 확인하십시오. 이러한 분진 추출장치를 사용하면 분진으로 인한 사고 위험을 줄일 수 있습니다.

4) 전동공구의 올바른 사용과 취급

- 기기를 파부하 상태에서 사용하지 마십시오. 작업을 하는 데 이에 적합한 전동공구를 사용하십시오. 알맞은 전동공구를 사용하면 지정된 성능 한도 내에서 더 효율적으로 안전하게 작업할 수 있습니다.
- 전원 스위치가 고장 난 전동공구를 사용하지 마십시오. 전원 스위치가 작동되지 않는 전동공구는 위험하므로, 반드시 수리를 해야 합니다.

24 | 한국어

- c) 기기에 세팅을 하거나 액세서리 부품을 교환하거나 혹은 기기를 보관할 때, 항상 전원 콘센트에서 플러그를 미리 빼어 놓으십시오. 이러한 조치는 실수로 전동공구가 작동하게 되는 것을 예방합니다.
 - d) 사용하지 않는 전동공구는 어린이 손이 닿지 않는 곳에 보관하고, 전동공구 사용에 익숙지 않거나 이 사용 설명서를 읽지 않은 사람은 기기를 사용해서는 안됩니다. 경험이 없는 사람이 전동공구를 사용하면 위험합니다.
 - e) 전동공구를 조심스럽게 관리하십시오. 가동 부위가 하자 없이 정상적인 기능을 하는지, 걸리는 부위가 있는지, 혹은 전동공구의 기능에 중요한 부품이 손상되지 않았는지 확인하십시오. 손상된 기기의 부품은 전동공구를 다시 사용하기 전에 반드시 수리를 맡기십시오. 제대로 관리하지 않은 전동공구의 경우 많은 사고를 유발합니다.
 - f) 절단 공구를 날카롭고 깨끗하게 관리하십시오. 날카로운 절단면이 있고 잘 관리된 절단공구는 걸리는 경우가 드물고 조절하기도 쉽습니다.
 - g) 전동공구, 액세서리, 장착하는 공구 등을 사용할 때, 이 지시 사항과 특별히 기종별로 나와있는 사용 방법을 준수하십시오. 이때 작업 조건과 실시하려는 작업 내용을 고려하십시오. 원래 사용 분야가 아닌 다른 작업에 전동공구를 사용할 경우 위험한 상황을 초래할 수 있습니다.
- 5) 서비스
- a) 전동공구 수리는 반드시 전문 인력에게 맡기고, 수리 정비 시 보류 부품만을 사용하십시오. 그렇게 함으로써 기기의 안전성을 오래 유지할 수 있습니다.

기기 특유의 안전수칙

- ▶ 귀마개를 착용하십시오. 소음의 영향으로 인해 청각을 상실할 수 있습니다.
- ▶ 전동공구와 함께 공급된 보조 손잡이를 사용하십시오. 전동공구에 대한 통제를 잃게 되면 상해를 입을 수 있습니다.
- ▶ 보이지 않는 배관 설비를 확인하려면 적당한 탐지기용 사용하거나 담당 에너지 공급회사에 문의하십시오. 전선에 접하게 되면 화재나 전기 충격을 야기할 수 있습니다. 가스관을 손상시키면 폭발 위험이 있습니다. 수도관을 파손하게 되면 재산 피해를 유발하거나 전기 충격을 야기할 수 있습니다.

- ▶ 작업할 때 드릴 비트로 보이지 않는 전선이나 기기 자체의 코드에 닿을 위험이 있으면 전동공구의 절연된 손잡이 면만을 잡으십시오. 전류가 흐르는 전선에 접하게 되면 기기의 금속 부위에 전기가 통해 감전될 위험이 있습니다.
- ▶ 전동공구를 두 손으로 꼭 잡고 안전한 자세로 작업하십시오. 전동공구는 두 손으로 사용하면 더 안전합니다.
- ▶ 작업물을 잘 고정하십시오. 고정장치나 기계 바이스에 끼워서 작업하면 손으로 잡는 것보다 더 안전합니다.
- ▶ 석면을 함유한 소재에는 작업하지 마십시오. 석면은 발암성으로 간주됩니다.
- ▶ 작업 시 발생하는 분진이 건강에 유해하거나 가연성 혹은 폭발성이 있을 경우 적당한 안전 조치를 취하십시오. 실례: 어떤 분진은 발암성으로 간주됩니다. 분진 마스크를 착용하고 연결이 가능하다면 분진 / 튕김 분출 장치를 사용하십시오.
- ▶ 작업장을 항상 깨끗이 유지하십시오. 작업 소재의 혼합물은 특히 위험합니다. 경금속 분진은 화재나 폭발을 야기할 수 있습니다.
- ▶ 전동공구를 내려놓기 전에 기기가 완전히 멈추었는지 확인하십시오. 삽입 비트가 걸리거나 전동공구에 대한 통제가 어려워질 수 있습니다.
- ▶ 절대로 전원 코드가 손상된 전동공구를 사용하지 마십시오. 작업하다가 전원 코드가 손상된 경우 손상된 코드를 만지지 말고 바로 소켓을 빼십시오. 손상된 전원 코드는 감전을 일으킬 위험이 높습니다.

기능 설명



모든 안전수칙과 지시 사항을 상세히 읽고 지켜야 합니다. 다음의 안전수칙과 지시 사항을 준수하지 않으면 화재 위험이 있으며 감전 혹은 중상을 입을 수 있습니다.

사용 설명서를 읽는 동안 기기의 그림이 나와 있는 접힌 면을 펴 놓고 참고하십시오.

규정에 따른 사용

본 제품은 콘크리트 벽돌 석재 등에 해머 드릴작업을 하거나 치즐 작업을 하는 데 적합합니다.

제품 사양

해머 드릴		GBH 11 DE Professional	
제품 번호		0 611 245 7..	
소비 전력	W	1500	
정격 속도	rpm	120 – 250	
타격률	min ⁻¹	1100 – 2250	
스트로크당 타격력	J	5 – 18	
치즐 위치 조정		12	
틀 홀더		SDS-max	
윤활		중심 연속 윤활	
드릴 직경, 최대			
- 콘크리트 (트위스트 드릴)	mm	52	
- 콘크리트 (관통 드릴)	mm	80	
- 벽돌 (코어 드릴)	mm	150	
EPTA 공정 01/2003 에 따른 중량	kg	11.1	
안전 등급		□/II	
자료는 정격 전압 [U] 230/240 V 를 기준으로 한 것입니다. 전압이 낮거나 각각의 특수한 모델에 따라 달라질 수 있습니다.			
전동공구의 명판에 표시된 제품 번호를 확인하십시오. 각 전동공구의 명칭이 시중에서 상이하게 사용될 수 있습니다.			

제품의 주요 명칭

제품의 주요 명칭에 표기되어 있는 번호는 기기 그림이 나와있는 면을 참고하십시오.

- 1 먼지 막이 캡
- 2 잠금 슬리브
- 3 모드 선택 스위치 해제 버튼
- 4 모드 선택 스위치
- 5 전원 스위치
- 6 속도 및 타격률 조절 다이얼
- 7 서비스 램프
- 8 보조 손잡이

도면이나 설명서에 나와 있는 역세리라는 표준 공급 부품에 속하지 않습니다.

조립

- ▶ 전동공구에 작업하기 전에 반드시 본센트에서 전원 플러그를 빼십시오.

보조 손잡이

- ▶ 반드시 보조 손잡이 8 을 장착하여 전동공구를 사용하십시오.

보조 손잡이 8 은 안전하고 피로가 적은 자세로 작업할 수 있도록 모든 위치로 움직여 조립할 수 있습니다.

보조 손잡이 8 의 아래 쪽을 시계 반대 방향으로 돌리고 보조 손잡이 8 을 원하는 위치로 돌립니다. 그리고 나서 보조 손잡이 8 의 아래 쪽을 시계 방향으로 다시 돌려 조입니다.

비트의 교환

SDS-max 틀 홀더로 보조 공구없이 쉽고 간편하게 비트를 교환할 수 있습니다.

먼저 막이 캡 1 은 드릴작업 시 발생하는 먼지가 스며드는 것을 거의 방지합니다. 비트를 끼울 때 먼지 막이 캡 1 이 손상되지 않도록 주의하십시오.

- ▶ 손상된 먼지 막이 캡은 즉시 교환해야 합니다. 서비스 센터에 의뢰하여 교환하도록 하는 것이 좋습니다.

비트 장착하기 (그림 A 참조)

끼우려는 비트의 끝 부분을 깨끗이 닦고 그리스를 바릅니다. 비트가 저절로 잠길 때까지 틀 홀더에 돌리면서 끼웁니다. 비트를 잡아당겨 보아 제대로 끼워졌는지 확인해 보십시오.

비트 탈착하기 (그림 B 참조)

잠금 슬리브 2 를 뒤로 당긴 상태에서 비트를 뽑니다.

작동

기계 시동

- ▶ 공공 배전 전압에 주의! 공급되는 전원의 전압은 전동공구의 명판에 표기된 전압과 동일해야 합니다.

작동 모드 설정하기

모드 선택 스위치 4 로 전동공구의 작동 모드를 선택할 수 있습니다.

주의: 전동공구 스위치가 꺼진 상태에서만 작동 모드를 변경하십시오! 그렇지 않으면 전동공구가 손상될 수 있습니다.

26 | 한국어

해제 버튼 **3** 을 누른 상태로 모드 선택 스위치 **4** 를 원하는 위치로 돌립니다.

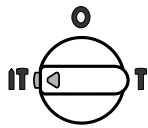

해머 드릴작업을 할 때 위치
스위치를 꺾는데도 비트가 바로 회전
하지 않으면 비트가 함께 돌아갈 때까
지 전동공구를 천천히 작동하십시오.

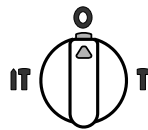

치즐 위치를 변경하기 위한 **Vario-Lock** 위치

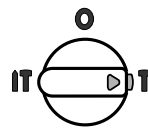

치즐작업을 할 때 위치

전원 스위치 작동

전동공구를 **작동하려면** 전원 스위치 **5** 를 누르고 누른 상태를 유지하십시오.

전동공구의 **스위치를 끄려면** 전원 스위치 **5** 를 놓으면 됩니다.

저온에서 작업할 경우 전동공구가 완전한 해머 / 타격 성능을 보일 때까지 얼마간 시간이 필요합니다.

전동공구에 드릴 비트 / 치즐을 끼우고 나서 드릴 / 치즐을 한 번 바닥에 대고 충격을 주면 이 예비 구동 시간을 단축할 수 있습니다.

속도 / 타격률 조절하기

전자식 속도 조절 장치가 있어 작업 재료에 적합한 속도와 타격률을 연속적으로 조절할 수가 있습니다.

일정 속도 유지 기능은 선택된 속도와 타격률이 부하 시나 무부하 시에 거의 일정하게 유지하도록 하여 고른 작업 결과를 보장합니다.

속도 조절 다이얼 **6** 이 "6" 위치에 있으면 해머작업의 최대 성능에 달한 것입니다. 낮은 속도로 설정된 경우 해머 성능이 기술적으로 떨어집니다.

작업하는 재료에 따라 속도 조절 다이얼 **6** 으로 적당한 속도를 선택하십시오.

다음의 도표에 나온 자료는 권장 수치입니다.

작동 모드	해머 드릴작업	치즐작업
속도 조절 다이얼 6 위치	정격 속도 (min ⁻¹)	타격률 (min ⁻¹)
1	135	1240
2	157	1440
3	184	1680
4	204	1880
5	228	2080
6	252	2300

과부하 클러치

▶ 드릴 비트가 끼였거나 박힌 경우 드릴 스피ndl의 작동이 중단됩니다. 이때 생기는 충격에 대비해서 전동공구를 두 손으로 꼭 잡고 안전한 자세로 작업해야 합니다.

▶ 전동공구의 작동이 중단되면 스위치를 끄고 드릴 비트를 뽑습니다. 드릴 비트가 박진 상태에서 스위치를 쳐면 강한 반동력이 생길 수 있습니다.

치즐 위치 바꾸기 (Vario-Lock)

치즐을 12 가지의 다양한 위치로 고정할 수 있어 각 작업 시 적당한 위치를 선택할 수 있습니다.

치즐을 툴 홀더에 끼웁니다.

해제 버튼 **3** 을 누른 상태로 모드 선택 스위치 **4** 를 "치즐 위치 바꾸기 (Vario-lock)" 쪽으로 돌립니다.

원하는 치즐 위치로 삽입 비트를 돌리십시오.

해제 버튼 **3** 을 누른 상태로 모드 선택 스위치 **4** 를 "치즐 작업" 위치에 맞춥니다. 툴 홀더가 이 위치에 고정됩니다.

▶ **치즐작업을 할 때 모드 선택 스위치 4는 반드시 "치즐 작업" 위치에 맞추어져 있어야 합니다.**

보수 정비 및 서비스

보수 정비 및 유지

▶ 전동공구에 작업하기 전에 반드시 콘센트에서 전원 플러그를 빼십시오.

▶ 안전하고 올바른 작동을 위하여 전동공구와 전동공구의 환기구를 항상 깨끗이 하십시오.

▶ 손상된 먼지 막이 캡은 즉시 교환해야 합니다. 서비스 센터에 의뢰하여 교환하도록 하는 것이 좋습니다.

서비스 램프 7

카본 브러시가 수명이 다한 경우 전동공구의 작동이 자동으로 중단됩니다. 카본 브러시의 마모되기 약 8 시간 전에 서비스 램프 7이 켜지거나 깜박이며 이를 예고해 줍니다. 이 경우 전동공구를 고객 서비스 센터에 보내 보수 정비를 해야 합니다. 주소는 "AS 서비스 센터 및 고객 상담" 난을 참고하십시오.

세심한 제작과 검사에도 불구하고 전동공구가 불량한 경우가 있다면 보쉬 고객 지원본부나 가까운 보쉬 지정 전동공구 서비스 센터에 수리를 의뢰하십시오.

문의 사항이 있거나 스페어 부품을 주문할 때 반드시 전동공구의 타입 표시판에 적힌 10 자리의 제품 번호를 알려 주십시오.

AS 서비스센터 및 고객 상담

AS 서비스 센터에서는 귀하 제품의 수리 및 보수정비, 그리고 부품에 관한 문의를 받고 있습니다. 제품의 분해도 및 부품에 관한 정보는 다음의 주소에서도 보실 수 있습니다:

www.bosch-pt.com

보쉬 AS 서비스 센터 팀은 제품과 액세서리의 구매, 사용법 및 설정에 관해 상담해 드립니다.

한국로버트보쉬기전주식회사

Robert Bosch Korea Mechanics and Electronics Ltd.

전동공구 사업부

서울시 중구 장충동 1가 31-7, 봉우빌딩 2층

서울중앙우체국 사시함 3698

전화: +82 (02) 22 70-91 40

팩스: +82 (02) 22 70-90 08

고객지원본부

서울시 성동구 상왕십리 14-19, 오정빌딩 201호

전화: +82 (02) 22 70-90 80 / 90 81 / 90 82

팩스: +82 (02) 22 92-29 85

E-Mail: Bosch-pt.hotline@kr.bosch.com

Internet: www.bosch.co.kr

처리

기기와 액세서리 및 포장 등은 환경 친화적인 방법으로 재생활 수 있도록 분류하십시오.

위 사항은 사전 예고 없이 변경될 수도 있습니다.

คำเตือนทั่วไปเพื่อความปลอดภัย ในการใช้เครื่องมือไฟฟ้า

⚠ คำเตือน ต้องอ่านคำเตือนเพื่อความปลอดภัยและคำสั่งทั้งหมด การไม่ปฏิบัติตามคำเตือนและคำสั่งอาจเป็นสาเหตุใหญ่ถูกไฟฟ้าดูด เกิดไฟไหม้ และ/หรือได้รับบาดเจ็บอย่างร้ายแรง

เก็บรักษาคำเตือนและคำสั่งทั้งหมดสำหรับเปิดอ่านในภายหลัง

คำว่า "เครื่องมือไฟฟ้า" ในคำเตือนหมายถึง เครื่องมือไฟฟ้าของท่านที่ทำงานด้วยพลังงานไฟฟ้าที่ต่อจากเต้าเสียบ (มีสายไฟฟ้า) และเครื่องมือไฟฟ้าที่ทำงานด้วยพลังงานไฟฟ้าจากแบตเตอรี่ (ไร้สาย)

1) ความปลอดภัยในสถานที่ทำงาน

ก) รักษาสถานที่ทำงานให้สะอาดและมีไฟส่องสว่างดี สถานที่ที่มีมืดหรือรกรุงรังนำมาซึ่งอุบัติเหตุ

ข) อย่าใช้เครื่องมือไฟฟ้าในสภาพแวดล้อมที่เสี่ยงต่อการติดระเบิดได้ เช่น ในที่มีของเหลว แก๊ส หรือฝุ่นที่ติดไฟได้ เมื่อใช้เครื่องมือไฟฟ้าจะเกิดประกายไฟซึ่งอาจจุดฝุ่นหรือไอให้ลุกเป็นไฟได้

ค) ขณะใช้เครื่องมือไฟฟ้าทำงาน ต้องกันเด็กและผู้ยืนดูให้ออกห่าง การหันเหความสนใจอาจทำให้ท่านขาดการควบคุมเครื่องได้

2) ความปลอดภัยเกี่ยวกับไฟฟ้า

ก) ปลั๊กของเครื่องมือไฟฟ้าต้องมีขนาดพอดีกับเต้าเสียบ อย่าดัดแปลงหรือแก้ไขตัวปลั๊กอย่างเด็ดขาด อย่าต่อปลั๊กต่อใดๆ เข้ากับเครื่องมือไฟฟ้าที่มีสายดิน ปลั๊กที่ไม่ดัดแปลงและเต้าเสียบที่เข้ากันช่วยลดความเสี่ยงจากการถูกไฟฟ้าดูด

ข) หลีกเลี่ยงไม่ให้ร่างกายสัมผัสกับพื้นผิวของสิ่งของที่อยู่ติดสายดินไว้ เช่น ท่อ เครื่องทำความร้อน เตา และตู้เย็น จะเสี่ยงอันตรายจากการถูกไฟฟ้าดูดมากขึ้นหากกระแสไฟฟ้าวิ่งผ่านร่างกายของท่านลงดิน

ค) อย่าวางเครื่องมือไฟฟ้าตากฝนหรือทิ้งไว้ในที่ชื้นและหากนำเข้าไปในเครื่องมือไฟฟ้า จะเพิ่มความเสี่ยงจากการถูกไฟฟ้าดูด

ง) อย่าใช้สายไฟฟ้าอย่างผิดๆ อย่าถือเครื่องมือไฟฟ้าที่สาย อย่าใช้สายขวนเครื่อง หรืออย่าดึงสายไฟฟ้าเพื่อถอดปลั๊กออกจากเต้าเสียบ กันสายไฟฟ้าออกห่างจากความร้อน น้ำมัน ขอบแหลมคม หรือส่วนของเครื่องที่กำลังเคลื่อนไหว สายไฟฟ้าที่ชำรุดหรือพันกันยุ่งเพิ่มความเสี่ยงจากการถูกไฟฟ้าดูด

จ) เมื่อใช้เครื่องมือไฟฟ้าทำงานกลางแจ้ง ให้ใช้สายไฟต่อที่ได้รับการรับรองให้ใช้ต่อในที่กลางแจ้งเท่านั้น การใช้สายไฟต่อที่เหมาะสมสำหรับงานกลางแจ้งช่วยลดอันตรายจากการถูกไฟฟ้าดูด

ฉ) หากไม่สามารถหลีกเลี่ยงการใช้เครื่องมือไฟฟ้าทำงานในสถานที่เปียกชื้นได้ ให้ใช้สวิตช์ตัดวงจรเมื่อเกิดการรั่วไหลของไฟฟ้าจากสายดิน การใช้สวิตช์ตัดวงจรเมื่อเกิดการรั่วไหลของไฟฟ้าจากสายดินช่วยลดความเสี่ยงต่อการถูกไฟฟ้าดูด

3) ความปลอดภัยของบุคคล

ก) ท่านต้องอยู่ในสภาพเตรียมพร้อม ระมัดระวังในสิ่งที่กำลังทำอยู่ และมีสติขณะใช้เครื่องมือไฟฟ้าทำงาน อย่าใช้เครื่องมือไฟฟ้าขณะที่ท่านกำลังเหนื่อย หรืออยู่ภายใต้การครอบงำของฤทธิ์ของยาเสพติด แอลกอฮอล์ และยา เมื่อใช้เครื่องมือไฟฟ้าทำงาน ในช่วงเวลาที่ท่านขาดความเอาใจใส่อาจทำให้บุคคลบาดเจ็บอย่างรุนแรงได้

ข) ใช้อุปกรณ์ปกป้องร่างกาย สวมแว่นตาป้องกันเสมอ อุปกรณ์ปกป้อง เช่น หนากากันฝุ่น รองเทากันลื่น หมวกแข็ง หรือประบนกัสน้ำเสียงดัง ที่เลือกใช้ตามความเหมาะสมกับสภาพการทำงาน สามารถลดอันตรายต่อบุคคลได้

ค) ป้องกันการติดเครื่องโดยไม่ตั้งใจ ต้องดูให้แน่ใจว่าสวิตช์อยู่ในตำแหน่งปิดก่อนเสียบปลั๊กไฟเข้าไปในเต้าเสียบ และ/หรือใส่แท่งแบตเตอรี่ ยึดขึ้นหรือถือเครื่องมือ การถือเครื่องโดยใช้นิ้วหัวที่สวิตช์ หรือเสียบปลั๊กไฟขณะที่สวิตช์เปิดอยู่ อาจนำไปสู่อุบัติเหตุที่ร้ายแรงได้

ง) เอาเครื่องมือปรับแต่งหรือประแจปากตายออกจากเครื่องมือไฟฟ้าก่อนเปิดสวิตช์ เครื่องมือหรือประแจปากตายที่วางอยู่กับส่วนของเครื่องที่กำลังหมุนจะทำให้บุคคลบาดเจ็บได้

- ๑) หลีกเลี่ยงการตั้งท่าที่ผิดปกติ ตั้งทำยี่ห้อที่มั่นคงและวางน้ำหนักให้สมดุลตลอดเวลา ในลักษณะนี้ท่านสามารถควบคุมเครื่องมือไฟฟ้าในสถานการณ์ที่ไม่คาดคิดได้ดีกว่า
- ๒) ใส่เสื้อผ้าที่เหมาะสม อย่าใส่เสื้อผ้าหลวมหรือสวมเครื่องประดับ เอาหมวก เสื้อผ้า และถุงมือออกห่างส่วนของเครื่องที่กำลังหมุน เสื้อผ้าหลวม เครื่องประดับ และผมยาวอาจเข้าไปติดในส่วนของเครื่องที่กำลังหมุนได้
- ๓) หากต้องต่อเครื่องมือไฟฟ้าเข้ากับเครื่องดูดฝุ่นหรือเครื่องเก็บผง ดูให้แน่ใจว่าการเชื่อมต่อและการใช้งานเป็นไปอย่างถูกต้อง การใช้อุปกรณ์ดูดฝุ่นช่วยลดอันตรายที่เกิดจากฝุ่นได้
- 4) การใช้และการดูแลรักษาเครื่องมือไฟฟ้า

- ก) อย่าใช้เครื่องมือไฟฟ้าอย่างหักโหม ใช้เครื่องมือไฟฟ้าที่ถูกตั้งตรงตามลักษณะงาน เครื่องมือไฟฟ้าที่ถูกตั้งจะทำงานได้ดีกว่าและปลอดภัยกว่าในระดับสมรรถภาพที่ออกแบบไว้
- ข) อย่าใช้เครื่องมือไฟฟ้าที่สวิตช์เปิดปิดเสีย เครื่องมือไฟฟ้าที่สามารถควบคุมการเปิดปิดด้วยสวิตช์ได้ เป็นเครื่องมือไฟฟ้าที่ไม่ปลอดภัยและต้องซ่อมแซม
- ค) ก่อนปรับแต่งเครื่อง เปลี่ยนอุปกรณ์ประกอบ หรือเก็บเครื่องเข้าที่ ต้องถอดปลั๊กไฟออกจากเต้าเสียบและ/หรือถอดแท่งแบตเตอรี่ออกจากเครื่องมือไฟฟ้า มาตรการป้องกันเพื่อความปลอดภัยนี้ช่วยลดความเสี่ยงจากการติดเครื่องโดยไม่ได้ตั้งใจ
- ง) เมื่อเลิกใช้งานเครื่องมือไฟฟ้า ให้เก็บเครื่องไว้ในที่ที่เด็กหยิบไม่ถึง และไม่อนุญาตให้บุคคลที่ไม่คุ้นเคยกับเครื่องหรือบุคคลที่ไม่ได้อ่านคำแนะนำนี้ใช้เครื่องมือไฟฟ้าเป็นของอันตรายหากตกอยู่ในมือของผู้ใช้ที่ไม่ได้รับการฝึกฝน
- จ) เอาใจใส่ดูแลรักษาเครื่อง ตรวจสอบหาส่วนที่เคลื่อนไหวได้ของเครื่องว่าวางอยู่ตรงแนวหรือติดขัดหรือไม่ ตรวจสอบการแตกหักของชิ้นส่วนและสภาพอินไดที่อาจมีผลต่อการทำงานของเครื่องมือไฟฟ้า หากชำรุดต้องส่งเครื่องมือไฟฟ้าซ่อมแซมก่อนใช้งาน อุบัติเหตุหลายอย่างเกิดขึ้นเนื่องจากดูแลรักษาเครื่องไม่ดีพอ

- ฉ) รักษาเครื่องมือตัดให้คมและสะอาด หากบำรุงรักษาเครื่องมือที่มีขอบตัดแหลมคมอย่างถูกต้อง จะสามารถตัดได้สั้นไม่ติดขัดและควบคุมได้ง่ายกว่า
- ช) ใช้เครื่องมือไฟฟ้า อุปกรณ์ประกอบ เครื่องมือ และอุปกรณ์อื่นๆ ให้ตรงตามคำแนะนำนี้ และในลักษณะตามที่เครื่องมือไฟฟ้าประเภทนั้นๆ กำหนดไว้ โดยต้องคำนึงถึงเงื่อนไขการทำงานและงานที่จะทำด้วยการใช้เครื่องมือไฟฟ้าทำงานที่ต่างไปจากวัตถุประสงค์การใช้งานของเครื่อง อาจนำไปสู่สถานการณ์ที่เป็นอันตรายได้

5) การบริการ

- ก) ส่งเครื่องมือไฟฟ้าให้ช่างผู้เชี่ยวชาญตรวจสอบและใช้อะไหล่เปลี่ยนของแท้เท่านั้น ในลักษณะนี้ท่านจะแน่ใจได้ว่าเครื่องมือไฟฟ้าอยู่ในสภาพที่ปลอดภัย

คำแนะนำเพื่อความปลอดภัย

เฉพาะเครื่อง

- ▶ สวมอุปกรณ์ป้องกันเสียงดัง การรับฟังเสียงดังอาจทำให้ทุนสูญเสียการได้ยิน
- ▶ ให้ใช้ค้ำจับเพิ่มที่จัดส่งมาพร้อมกับเครื่องเสมอ การขาดการควบคุมอาจทำให้บุคคลได้รับอันตรายบาดเจ็บได้
- ▶ ใช้เครื่องตรวจที่เหมาะสมตรวจหาท่อ สายไฟฟ้า หรือสายโทรศัพท์ ที่อาจซ่อนอยู่ในบริเวณที่ทำงาน หรือขอความช่วยเหลือจากบริษัทสาธารณูปโภคในท้องถิ่น การสัมผัสกับสายไฟฟ้าอาจทำให้เกิดไฟไหม้หรือถูกไฟฟาดดู การทำให้ท่อแก๊สเสียหายอาจทำให้เกิดระเบิด การเจาะเข้าในท่อน้ำทำให้อุณหภูมิเสียหาย หรืออาจเป็นเหตุให้ถูกไฟฟาดดูได้
- ▶ เมื่อทำงานในบริเวณที่เครื่องมืออาจเจาะเข้าในสายไฟฟ้าที่ซ่อนอยู่หรือเจาะเข้าในสายไฟฟ้าหลักของเครื่อง ต้องจับเครื่องมือไฟฟ้าตรงตามจับที่หุ้มฉนวนเท่านั้น การสัมผัสกับสายที่มีกระแสไฟฟ้าไหลอยู่จะทำให้ส่วนที่เป็นโลหะของเครื่องเกิดมีกระแสไฟฟ้าด้วย และส่งผลให้ผู้ใช้งานเครื่องถูกไฟฟาดดูได้
- ▶ เมื่อใช้เครื่องทำงาน ต้องใช้มือทั้งสองจับเครื่องให้แน่น และตั้งทำยี่ห้อที่มั่นคงเสมอ เครื่องมือไฟฟ้าสามารถเคลื่อนที่ได้มั่นคงกว่าเมื่อใช้มือทั้งสองข้างจับ

30 | ภาษาไทย

- ▶ **ยึดชิ้นงานให้แน่น** การยึดชิ้นงานด้วยเครื่องหนีบหรือแท่นจับ จะมั่นคงกว่าการยึดด้วยมือ
- ▶ **อย่าเจาะวัสดุที่มีเยื่อหินแอสเบสทอสผสมอยู่** เยื่อหินแอสเบสทอสนับเป็นสารกระตุ้นให้เกิดโรคมะเร็ง
- ▶ **ต้องใช้มาตรการป้องกันหากทำงานที่อาจมีฝุ่นละอองที่เป็นอันตรายต่อสุขภาพ สามารถลูกใหม่ หรือเกิดระเบิดได้**
ตัวอย่าง: ฝุ่นบางประเภทนับเป็นสารกระตุ้นให้เกิดโรคมะเร็ง ให้สวมหน้ากากกันฝุ่น และทำงานโดยใช้เครื่องดูดฝุ่น/เศษไม้ ออกหากสามารถต่อเข้ากันได้
- ▶ **รักษาสถานที่ทำงานให้สะอาด** การผสมผสานของวัสดุก่อให้เกิดอันตรายอย่างยิ่ง ฝุ่นที่ได้จากโลหะน้ำหนักเบาอาจ ลูกใหม่หรือระเบิดได้
- ▶ **ก่อนวางเครื่องลงบนพื้นทุกครั้ง ต้องรอให้เครื่องหยุดนิ่งอยู่กับที่เสมอ** มิฉะนั้นเครื่องมือที่ปล่อยอาจติดขัดและนำไปสู่การสูญเสียการควบคุมเครื่องใช้ไฟฟ้า
- ▶ **อย่าใช้เครื่องที่สายไฟฟ้าชำรุด** หากสายไฟฟ้าชำรุด ขณะทำงาน อย่าสัมผัสสายไฟฟ้าที่ชำรุด ให้ดึงปลั๊กไฟฟ้าหลักออกจากเต้าเสียบ สายไฟฟ้าชำรุดเพิ่มความเสี่ยงจากการถูกไฟฟ้าช็อกหรือดูด

ลักษณะหน้าที่



ต้องอ่านคำเตือนเพื่อความปลอดภัยและคำสั่งทั้งหมด การไม่ปฏิบัติตามคำเตือนและคำสั่งอาจเป็นสาเหตุให้ถูกไฟฟ้าดูด เกิดไฟไหม้ และ/หรือได้รับบาดเจ็บอย่างรุนแรง

ขณะอ่านคู่มือการใช้งานเครื่อง ให้เปิดหน้าที่แสดงภาพประกอบของเครื่องและเปิดค้างไว้

ประโยชน์การใช้งานของเครื่อง

เครื่องนี้ใช้สำหรับเจาะตอกในคอนกรีต อิฐ และหิน และสำหรับงานสกัด

ข้อมูลทางเทคนิค

ส่วนโรตารี	GBH 11 DE Professional	
หมายเลขสินค้า	0 611 245 7..	
กำลังไฟฟ้าเข้ากำหนด	วัตต์	1500
ความเร็วรอบกำหนด	รอบ/นาที	120 – 250
อัตรากระแทก	/นาที	1 100 – 2 250
แรงงานกระแทกต่อครั้ง	จูล	5 – 18
ตำแหน่งสกัด	12	
ด้ามจับเครื่องมือ	SDS-max	
การหยอดน้ำมันหล่อลื่น	การหยอดน้ำมันหล่อลื่นถาวรส่วนกลาง	
Ø-การเจาะ สูงสุด		
– คอนกรีต (ใช้ดอกสว่านร่องเกลียว)	มม.	52
– คอนกรีต (ใช้ดอกสว่านเจาะทะลวง)	มม.	80
– งานก่ออิฐ (ใช้ดอกถอนแกน)	มม.	150
น้ำหนักตามระเบียบการ-EPTA-Procedure 01/2003	กก.	11,1
ระดับความปลอดภัย	□/II	
ค่าที่ใหม่ใช้ได้กับแรงดันไฟฟ้าระบุ [U] 230/240 โวลต์ ค่าเหล่านี้อาจผิดแยกไปสำหรับแรงดันไฟฟ้าที่ต่ำกว่า และโมเดลที่สร้างสำหรับเฉพาะประเทศ		
เครื่องแต่ละเครื่องอาจมีชื่อทางการค้าแตกต่างกัน ดังนั้นกรุณาสังเกตหมายเลขสินค้าบนแผ่นป้ายรุ่นของเครื่องของท่าน		

ส่วนประกอบผลิตภัณฑ์

ลำดับเลขของส่วนประกอบผลิตภัณฑ์อ้างอิงถึงส่วนประกอบของเครื่องที่แสดงในหน้าภาพประกอบ

- 1 ฝาครอบกันฝุ่น
- 2 ปลอกสำหรับลิ้น
- 3 ปุ่มปลดลอคสวิทช์เลือกวิธีปฏิบัติงาน
- 4 สวิทช์เลือกวิธีปฏิบัติงาน

- 5 สวิตช์เปิด-ปิด
- 6 ปุ่มหมุนสำหรับตั้งความเร็วรอบวงหน้า/
ตั้งความถี่กระแสแกว่งหน้า
- 7 ไฟเตือนเข้ารับบริการ
- 8 ด้ามจับเพิ่ม

อุปกรณ์ประกอบในภาพประกอบหรือในคำอธิบาย ไม่รวมอยู่ในการจัดส่งมาตรฐาน

การประกอบ

- ▶ **ดึงปลั๊กไฟออกจากเต้าเสียบก่อนปรับแต่งเครื่อง**

ด้ามจับเพิ่ม

- ▶ **ให้ใช้เครื่องมือไฟฟ้าพร้อมด้ามจับเพิ่ม 8 เสมอ**

ท่านสามารถจับด้ามจับเพิ่ม 8 หนีไปยังตำแหน่งใดก็ได้ เพื่อจะได้ทำงานที่มั่นคงและเหนียวแน่น

หมุนส่วนล่างของด้ามจับเพิ่ม 8 ไปในทิศทางเข็มนาฬิกา และหันด้ามจับเพิ่ม 8 ไปยังตำแหน่งที่ต้องการ จากนั้นขันด้ามจับเพิ่ม 8 เข้าให้แน่นเหมือนเดิม โดยหมุนไปในทิศทางเข็มนาฬิกา

การเปลี่ยนเครื่องมือ

หัวจับดอก SDS-max ช่วยให้เปลี่ยนเครื่องมือได้ง่ายและสะดวกขึ้น โดยไม่ต้องใช้ตัวช่วยเพิ่มเติม

ฝาครอบกันฝุ่น 1 สามารถป้องกันไม่ให้ฝุ่นที่เกิดจากการเจาะลอดเข้าไปในหัวจับดอกขณะปฏิบัติงานได้เป็นอย่างดี เมื่อได้เครื่องมือ ต้องระวังอย่าทำให้ฝาครอบกันฝุ่น 1 ชำรุด

- ▶ **ควรเปลี่ยนฝาครอบกันฝุ่นที่ชำรุดโดยทันที เราขอแนะนำว่า ควรส่งให้ศูนย์บริการหลังการขายเปลี่ยนให้**

การใส่ (ดูภาพประกอบ A)

ทำความสะอาดและทาสีบางๆ ที่ปลายก้านเครื่องมือ

จับเครื่องมือหมุนใส่ในหัวจับดอกจนเครื่องมือล็อกตัวเอง

ดึงเครื่องมือเพื่อตรวจสอบการล็อก

การถอด (ดูภาพประกอบ B)

ดันปลอกสำหรับล็อก 2 ไปด้านหลัง และเอาเครื่องมือออก

การปฏิบัติงาน

เริ่มต้นปฏิบัติงาน

- ▶ **ให้สังเกตแรงดันไฟฟ้า แรงดันไฟฟ้าจากแหล่งจ่ายไฟฟ้าต้องมีค่าตรงกับค่าแรงดันไฟฟ้าที่ระบุไว้บนแผ่นป้ายพิกัดเครื่อง**

การตั้งวิธีการปฏิบัติงาน

ท่านสามารถเลือกวิธีการปฏิบัติงานของเครื่องมือไฟฟ้าด้วยสวิตช์เลือกวิธีการปฏิบัติงาน 4

หมายเหตุ: เปลี่ยนวิธีการปฏิบัติงานเฉพาะเมื่อเครื่องปิดสวิตช์ขอยุ่เท่านั้น! มิฉะนั้นเครื่องจะชำรุดเสียหายได้

กดปุ่มปลดล็อก 3 ค้างไว้และสลับสวิตช์เลือกวิธีปฏิบัติงาน 4 ไปยังตำแหน่งที่ต้องการ

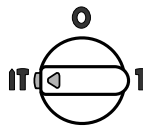

ตำแหน่งสำหรับ **การเจาะกระแทก**
หากเครื่องมือเจาะไม่หมุนในทันทีที่เปิดสวิตช์เครื่องทำงาน ให้ปล่อยเครื่องวิ่งไปช้าๆ จนกว่าเครื่องมือเจาะจะหมุนตามไป

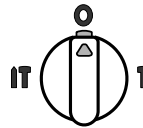

ตำแหน่ง **Vario-Lock** สำหรับปรับตำแหน่งสกัด

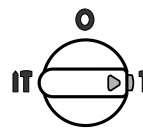

ตำแหน่งสำหรับ **การสกัด**

การเปิด-ปิดเครื่อง

เปิดเครื่องทำงานโดยกดสวิตช์เปิด-ปิด 5 และกดคางไว้

ปิดเครื่องโดยปล่อยนิ้วจากสวิตช์เปิด-ปิด 5

หากเครื่องทำงานภายใต้อุณหภูมิค่า เครื่องจะเริ่มตอก/กระแทกเต็มที่หลังจากเปิดเครื่องทำงานระยะหนึ่งแล้วเท่านั้น
ช่วงเวลาเริ่มทำงานนี้สามารถลดให้สั้นลงได้โดยการกระทุ้งเครื่องมือที่ใส่อยู่ในเครื่องลงกับพื้นหนึ่งครั้ง

32 | ภาษาไทย

การตั้งความเร็วรอบ/อัตรากระแส

ระบบควบคุมอิเล็กทรอนิกส์ทำให้สามารถเลือกความเร็วรอบและอัตรากระแสได้อย่างต่อเนื่องล่วงหน้าได้ โดยให้จำนวนรอบสัมพันธ์กับวัสดุชิ้นงาน

ระบบควบคุมอิเล็กทรอนิกส์ที่จะรักษาความเร็วรอบและอัตรากระแสที่ตั้งไว้ล่วงหน้าระหว่างการเดินเครื่องตัวเปล่าและขณะใช้งานเครื่องให้มีค่าเกือบคงที่

เครื่องจะตอกได้ประสิทธิภาพสูงสุดเมื่อตั้งปุ่มตั้งความเร็วรอบล่วงหน้า 6 ไว้ที่ตำแหน่ง "6" หากตั้งความเร็วรอบที่ต่ำกว่า จะได้ประสิทธิภาพการตอกที่ต่ำกว่าเนื่องด้วยเหตุผลทางเทคนิค

ตั้งความเร็วรอบด้วยปุ่มตั้งความเร็วรอบล่วงหน้า 6 ให้สัมพันธ์กับประเภทวัสดุ

ตัวเลขในตารางต่อไปนี้เป็นค่าที่เราแนะนำ

วิธีปฏิบัติงาน	การเจาะตอก	การสกัด	
ปุ่มตั้งความเร็วรอบล่วงหน้า 6	ความเร็วรอบกำหนด (รอบ/นาที)	อัตรากระแส (นาที่)	อัตรากระแส (นาที่)
1	135	1240	1240
2	157	1440	1440
3	184	1680	1680
4	204	1880	1880
5	228	2080	2080
6	252	2300	2300

คัลท์ตัดการทำงานเกินกำลัง

- ▶ หากเครื่องมือที่ใส่อยู่เกิดขัดหรือติดแน่น แรงขับไปยังเพลาส่วนจะสะดุดหยุด เนื่องจากแรงบิดที่เกิดขึ้น ต้องถือเครื่องมือไฟฟ้าให้แน่นด้วยมือทั้งสองข้างและหาที่ยืนที่มั่นคงเสมอ
- ▶ หากเครื่องมือไฟฟ้าติดขัด ให้ปิดเครื่องและคลายเครื่องมือที่ใส่อยู่ให้เป็นอิสระ ในกรณีที่เปิดเครื่องทำงานโดยมีเครื่องมือเจาะติดขัดอยู่ อาจเกิดกำลังบิดสะท้อนอย่างรุนแรงขึ้นได้

การเปลี่ยนตำแหน่งสกัด (Vario-Lock)

ดอกสกัดสามารถล็อคได้ 12 ตำแหน่ง ในลักษณะนี้ท่านสามารถตั้งทำงานได้ดีที่สุดสำหรับแต่ละรูปแบบการใช้งาน

ใส่ดอกสกัดเข้าในหัวจับดอก

กดปุ่มปลดล็อค 3 ค้างไว้และสับสวิทช์เลือกวิธีปฏิบัติงาน 4 ไปที่ "การเปลี่ยนตำแหน่งสกัด (Vario-lock)"

หันหัวจับดอกไปยังตำแหน่งการสกัดที่ต้องการ

กดปุ่มปลดล็อค 3 ค้างไว้และสับสวิทช์เลือกวิธีปฏิบัติงาน 4 ไปยังตำแหน่ง "การสกัด" หัวจับดอกจะเข้าล็อคในตำแหน่งนี้

- ▶ เมื่อทำงานสกัด สวิทช์เลือกวิธีปฏิบัติงาน 4 ต้องเข้าล็อคในตำแหน่ง "การสกัด" เสมอ

การบำรุงรักษาและการบริการ**การบำรุงรักษาและการทำความสะอาด**

- ▶ ดึงปลั๊กไฟออกจากเต้าเสียบก่อนปรับแต่งเครื่อง
- ▶ เพื่อให้ทำงานได้อย่างถูกต้องและปลอดภัย ต้องรักษาเครื่องและช่องระบายอากาศให้สะอาดอยู่เสมอ
- ▶ ควรเปลี่ยนฝาครอบกันฝุ่นที่ชำรุดโดยทันที เราขอแนะนำว่า ควรส่งให้ศูนย์บริการหลังการขายเปลี่ยนให้

ไฟเตือนเข้ารับบริการ 7

เมื่อปรังถ่านหมดเครื่องจะปิดการทำงานเอง ก่อนปรังถ่านหมดประมาณ 8 ชั่วโมงไฟเตือนเข้ารับบริการ 7 จะติดหรือกะพริบขึ้น ต้องส่งเครื่องไปยังศูนย์บริการหลังการขาย รายละเอียดที่อยู่ดูจากบท "การบริการหลังการขายและการให้คำแนะนำลูกค้า"

เครื่องมือไฟฟ้าผ่านกรรมวิธีการผลิตและตรวจสอบอย่างละเอียดถี่ถ้วนมาแล้ว ถึงกระนั้น หากเครื่องเกิดขัดข้อง ต้องส่งเครื่องให้ศูนย์บริการหลังการขายสำหรับเครื่องมือไฟฟ้า บอช ซ่อมแซม

เมื่อต้องการสอบถามและสั่งซื้ออะไหล่ กรุณาแจ้งหมายเลขสินค้า สิบลักษณ์บนแผ่นป้ายรุ่นของเครื่องทุกครั้ง

การบริการหลังการขายและการให้คำแนะนำลูกค้า

ศูนย์บริการหลังการขายของเรายินดีตอบคำถามของท่านที่เกี่ยวข้องกับการบำรุงรักษาและการซ่อมแซมผลิตภัณฑ์รวมทั้งเรื่องอะไหล่ ภาพขยายและข้อมูลเกี่ยวกับอะไหล่ กรุณาดูใน:

www.bosch-pt.com

แผนกให้คำปรึกษาคู่ค้าของเราพร้อมให้คำแนะนำที่ดีที่สุดแก่ท่านในเรื่องการซื้อผลิตภัณฑ์ การใช้งานและการปรับแต่งผลิตภัณฑ์และอุปกรณ์ประกอบต่างๆ

ในกรณีประกัน ซ่อมแซม หรือซื้อชิ้นส่วนมาเปลี่ยน กรุณาติดต่อผู้ขายที่ได้รับแต่งตั้งเท่านั้น

ประเทศไทย**สำนักงาน**

บริษัท โรเบิร์ต บอช จำกัด
ชั้น 11 ตึกลิเบอร์ตี สแควร์
287 ถนนสีลม
กรุงเทพฯ 10500
โทรศัพท์ +66 (0)2 / 6 31 18 79 – 18 88 (10 หมายเลข)
โทรสาร +66 (0)2 / 2 38 47 83

ตู้ไปรษณีย์

บริษัท โรเบิร์ต บอช จำกัด
แผนกเครื่องมือไฟฟ้า
ตู้ ปณ. 20 54
กรุงเทพฯ 10501
ประเทศไทย

ศูนย์บริการซ่อมและฝึกอบรม

ศูนย์บริการซ่อมและฝึกอบรมบอช
2869 – 2869/1 ซอยบ้านกล้วย
ถนนพระรามที่ 4 (ใกล้ทางรถไฟสายปากน้ำเก่า)
พระโขนง
กรุงเทพฯ 10110
ประเทศไทย
โทรศัพท์ +66 (0)2 / 6 71 78 00 – 4
โทรสาร +66 (0)2 / 2 49 42 96
โทรสาร +66 (0)2 / 249 5299

การกำจัดขยะ

เครื่องมือ อุปกรณ์ประกอบ และหีบห่อ ต้องนำไปแยกประเภทวัสดุเพื่อนำกลับมาใช้ใหม่โดยไม่ทำลายสภาพแวดล้อม

ขอสงวนสิทธิ์ในการเปลี่ยนแปลงโดยไม่ต้องแจ้งล่วงหน้า

Petunjuk-Petunjuk Umum untuk Perangkat Listrik

PERHATIKANLAH Bacalah semua petunjuk-petunjuk untuk keselamatan kerja dan petunjuk-petunjuk untuk penggunaan. Kesalahan dalam menjalankan petunjuk-petunjuk untuk keselamatan kerja dan petunjuk-petunjuk untuk penggunaan dapat mengakibatkan kontak listrik, kebakaran dan/atau luka-luka yang berat.

Simpanlah semua petunjuk-petunjuk untuk keselamatan kerja dan petunjuk-petunjuk lainnya untuk penggunaan di masa depan.

Kata „perkakas listrik“ yang disebutkan di dalam petunjuk-petunjuk untuk keselamatan kerja adalah sebutan untuk perangkat listrik pakai listrik jaringan (dengan kabel) dan untuk perangkat listrik pakai aki (tanpa kabel listrik).

1) Keselamatan kerja di tempat kerja

- a) Jagalah supaya tempat kerja selalu bersih dan terang. Tempat kerja yang tidak rapi atau tidak terang dapat mengakibatkan terjadinya kecelakaan.
- b) Janganlah menggunakan perangkat listrik di tempat di mana dapat terjadi ledakan, di mana ada cairan, gas atau debu yang mudah terbakar. Perangkat listrik dapat memancarkan bunga api yang lalu mengakibatkan debu atau uap terbakar.
- c) Selama menggunakan perangkat listrik, jauhkan anak-anak dan orang-orang lain dari tempat kerja. Jika konsentrasi terganggu, bisa jadi Anda tidak bisa mengendalikan perangkat listrik tersebut.

2) Keamanan listrik

- a) Steker dari perangkat listrik harus cocok pada stopkontak. Janganlah sekali-kali merubah steker. Janganlah menggunakan steker perantara bersama dengan perangkat listrik yang mempunyai hubungan arde. Steker yang tidak dirubah dan stopkontak yang cocok mengurangi bahaya terjadinya kontak listrik.

- b) Jagalah supaya badan Anda tidak bersentuhan dengan permukaan yang mempunyai hubungan arde, misalnya pipa-pipa, radiator pemanas ruangan, kompor listrik dan lemari es. Ada risiko besar terjadi kontak listrik, jika badan Anda mempunyai hubungan arde.

- c) Jagalah supaya perangkat listrik tidak kena hujan atau menjadi basah. Air yang masuk ke dalam perangkat listrik menambah risiko terjadinya kontak listrik.

- d) Janganlah menyalah gunakan kabel listrik untuk mengangkat dan menggantungkan perangkat listrik atau untuk menarik steker dari stopkontak. Jagalah supaya kabel listrik tidak kena panas, minyak, pinggiran yang tajam atau bagian-bagian perangkat yang bergerak. Kabel listrik yang rusak atau tersangkut menambah risiko terjadinya kontak listrik.

- e) Jika Anda menggunakan perangkat listrik di luar gedung, gunakanlah hanya kabel sambungan yang juga cocok untuk pemakaian di luar gedung. Penggunaan kabel sambungan yang cocok untuk pemakaian di luar gedung mengurangi risiko terjadinya kontak listrik.

- f) Jika penggunaan perangkat listrik di tempat yang basah tidak bisa dihindarkan, gunakanlah sakelar pengaman terhadap arus penyimpangan. Penggunaan sakelar pengaman terhadap arus penyimpangan mengurangi risiko terjadinya kontak listrik.

3) Keselamatan kerja

- a) Berhati-hatilah selalu, perhatikanlah apa yang Anda kerjakan dan bekerjalah dengan seksama jika menggunakan perangkat listrik. Janganlah menggunakan perangkat listrik, jika Anda capai atau berada di bawah pengaruh narkoba, minuman keras atau obat. Jika Anda sekejap mata saja tidak berhati-hati sewaktu menggunakan perangkat listrik, dapat terjadi luka-luka berat.

b) Pakailah pakaian dan sarana pelindung dan pakailah selalu kaca mata pelindung.

Dengan memakai pakaian dan sarana pelindung, misalnya kedok anti debu, sepatu tertutup yang tidak licin, helmet pelindung atau pemalut telinga sesuai dengan pekerjaan yang dilakukan dengan perkakas listrik, bahaya terjadinya luka-luka dapat dikurangi.

c) Jagalah supaya perkakas listrik tidak dihidupkan secara tidak disengaja. Perhatikan bahwa perkakas listrik dalam penyetelan mati, jika steker disambungkan pada pengadaan listrik dan/atau aki, jika perkakas listrik diangkat atau dibawa.

Jika selama mengangkat perkakas listrik jari Anda berada pada tombol untuk menghidupkan dan mematikan atau perkakas listrik yang dalam penyetelan hidup disambungkan pada listrik, dapat terjadi kecelakaan.

d) Lepaskan semua perkakas-perkakas penyetelan atau kunci-kunci pas sebelum perkakas listrik dihidupkan. Perkakas atau kunci yang berada di dalam bagian yang berputar dapat mengakibatkan terjadinya luka-luka.

e) Aturkan badan sedemikian sehingga Anda bisa bekerja dengan aman.

Berdirilah secara mantap dan jagalah selalu keseimbangan. Dengan demikian Anda bisa mengendalikan perkakas listrik dengan lebih baik, jika terjadi sesuatu dengan tiba-tiba.

f) Pakailah pakaian yang cocok. Janganlah memakai pakaian yang longgar atau perhiasan. Jagalah supaya rambut, pakaian dan sarung tangan tidak masuk dalam bagian-bagian perkakas yang bergerak. Pakaian yang longgar, rambut panjang atau perhiasan dapat tersangkut dalam bagian perkakas yang bergerak.

g) Jika ada kemungkinan untuk memasang sarana penghisapan dan penampungan debu, perhatikan bahwa sarana-sarana ini telah dipasangkan dan digunakan dengan betul. Penggunaan sarana penghisapan bisa mengurangi bahaya yang disebabkan debu.

4) Penggunaan dan penanganan perkakas listrik dengan seksama

a) Janganlah membebankan perkakas listrik terlalu berat. Gunakan selalu perkakas listrik yang cocok untuk pekerjaan yang dilakukan. Dengan perkakas listrik yang cocok Anda bekerja lebih baik dan lebih aman dalam batas-batas kemampuan yang ditentukan.

b) Janganlah menggunakan perkakas listrik yang tombolnya rusak. Perkakas listrik yang tidak bisa dihidupkan atau dimatikan, berbahaya dan harus direparasikan.

c) Tariklah steker dari stopkontak dan/atau keluarkan aki, sebelum Anda melakukan penyetelan pada perkakas listrik, mengganti alat-alat kerja atau sebelum menyimpan perkakas listrik. Tindakan keselamatan kerja ini mengurangi bahaya perkakas listrik hidup secara tidak disengaja.

d) Simpanlah perkakas listrik yang tidak digunakan di luar jangkauan anak-anak. Janganlah mengizinkan orang-orang yang tidak mengenal perkakas listrik ini atau yang belum membaca petunjuk-petunjuk ini, menggunakan perkakas listrik ini. Perkakas listrik bisa menjadi berbahaya, jika digunakan oleh orang-orang yang tidak mengenalnya.

e) Rawatlah perkakas listrik dengan seksama. Periksalah, apakah bagian-bagian perkakas listrik yang bergerak berfungsi dengan baik dan tidak tersangkut, apakah ada bagian-bagian yang patah atau rusak sedemikian, sehingga dapat mempengaruhi jalannya perkakas listrik. Biarkan

bagian-bagian perkakas yang rusak direparasikan, sebelum Anda mulai menggunakan perkakas listrik. Banyak kecelakaan terjadi karena perkakas listrik tidak dirawat dengan seksama.

- f) **Perhatikan supaya alat-alat pemotong selalu tajam dan bersih.** Alat-alat pemotong dengan mata-mata pemotong yang tajam dan dirawat dengan seksama tidak mudah tersangkut dan lebih mudah dikendalikan.
- g) **Gunakanlah semua perkakas listrik, aksesori, alat-alat kerja dsb. sesuai dengan petunjuk-petunjuk. Perhatikan syarat-syarat kerja dan macam pekerjaan yang dilakukan.** Penggunaan perkakas listrik untuk macam pekerjaan yang tidak cocok dengan kegunaannya bisa mengakibatkan keadaan yang berbahaya.

5) Servis

- a) **Biarkan perkakas listrik Anda direparasikan hanya oleh orang-orang ahli yang berpengalaman dan hanya dengan menggunakan suku cadang yang asli.** Dengan demikian terjamin keselamatan kerja dengan perkakas listrik ini secara sinambung.

Petunjuk-petunjuk khusus untuk perkakas-perkakas tertentu

- ▶ **Pakailah pemalut telinga.** Jika Anda mendengar suara bising untuk waktu yang lama, daya pendengaran bisa berkurang.
- ▶ **Gunakanlah gagang tambahan-gagang tambahan yang dipasok bersama perkakas listrik.** Perkakas listrik yang tidak bisa dikendalikan bisa mengakibatkan terjadinya luka-luka.
- ▶ **Gunakanlah alat detektor logam yang cocok untuk mencari kabel dan pipa yang tidak terlihat atau hubungi perusahaan pengadaan setempat.** Sentuhan dengan kabel-kabel listrik dapat mengakibatkan api dan kontak listrik. Pipa gas yang dirusak dapat mengakibatkan ledakan. Pipa air yang dirusak mengakibatkan kerusakan barang-barang atau dapat mengakibatkan kontak listrik.
- ▶ **Peganglah perkakas listrik hanya pada pegangan yang terisolir, jika Anda melakukan pekerjaan di mana alat kerjanya bisa terkena pada saluran listrik yang tidak terlihat atau kabelnya sendiri.** Sentuhan pada kabel yang bertegangan dapat mengakibatkan bagian-bagian logam dari perkakas listrik juga bertegangan dan lalu mengakibatkan kontak listrik.
- ▶ **Selama digunakan, peganglah perkakas listrik dengan kedua belah tangan dan perhatikanlah supaya Anda berdiri secara teguh.** Perkakas listrik bisa dikendalikan lebih baik jika dipegang dengan kedua belah tangan.
- ▶ **Usahakan supaya benda yang dikerjakan tidak goyang.** Benda yang ditahan dalam alat pemegang atau bais lebih mantap daripada benda yang dipegang dengan tangan.
- ▶ **Janganlah mengerjakan bahan-bahan yang mengandung asbestos.** Asbes dianggap bisa mengakibatkan penyakit kanker.
- ▶ **Lakukanlah tindakan-tindakan untuk keselamatan kerja, jika selama penggunaan perkakas bisa terjadi debu-debu yang berbahaya bagi kesehatan, mudah terbakar atau mudah meledak.** Misalnya: ada debu yang dianggap dapat mengakibatkan penyakit kanker. Pakailah kedok anti debu dan jika mungkin, sambungkan satu penghisap debu/serbuk.
- ▶ **Jagalah supaya tempat di mana Anda bekerja selalu bersih.** Campuran bahan-bahan sangat membahayakan. Debu logam ringan bisa terbakar atau meledak.

- ▶ **Sebelum meletakkan perkakas listrik, tunggulah sampai perkakas berhenti memutar.** Alat kerja bisa tersangkut dan membuat perkakas listrik tidak bisa dikendalikan.
- ▶ **Janganlah menggunakan perkakas listrik, jika kabelnya rusak. Janganlah menyentuh kabel yang rusak dan tariklah steker dari stopkontak, jika kabel menjadi rusak selama penggunaan perkakas listrik.** Kabel yang rusak membuat risiko terjadinya kontak listrik menjadi lebih besar.

Penjelasan tentang cara berfungsi



Bacalah semua petunjuk-petunjuk untuk keselamatan kerja dan petunjuk-petunjuk untuk penggunaan. Kesalahan dalam menjalankan petunjuk-petunjuk untuk keselamatan kerja dan petunjuk-petunjuk untuk penggunaan dapat mengakibatkan kontak listrik, kebakaran dan/atau luka-luka yang berat.

Bukalah halaman lipatan dengan gambar dari perkakas dan biarkan halaman ini terbuka selama Anda membaca petunjuk-petunjuk untuk penggunaan.

Penggunaan perkakas listrik

Perkakas listrik ini cocok untuk membor dengan hamering pada beton, batu bata dan batu-batuan serta untuk pekerjaan memahat.

Data teknis

Mesin bor pakai hamering	GBH 11 DE - Professional	
Nomor model		0 611 245 7..
Masukan nominal	W	1500
Kecepatan putaran nominal	min ⁻¹	120 – 250
Banyaknya getaran	min ⁻¹	1100 – 2250
Daya tiap-tiap getar	J	5 – 18
Posisi penyetelan pahat		12
Pemegang alat kerja		SDS-max
Pelumasan		Pelumasan sentral yang tidak terhenti
Ø mata bor maks.		
– Beton (dengan mata bor berulir)	mm	52
– Beton (dengan mata bor untuk menembus)	mm	80
– Tembok (dengan mata bor pipa)	mm	150
Berat sesuai dengan EPTA-Procedure 01/2003	kg	11,1
Klasifikasi keamanan		□/II
<p>Data-data berlaku untuk tegangan nominal [U] 230/240 V. Pada tegangan yang lebih rendah dan pada model khusus mancanegara data-data ini bisa berlainan.</p> <p>Perhatikanlah nomor model perkakas listrik Anda yang tercantum pada label tipe mesin. Nama dagang dari beberapa perkakas listrik bisa berbeda.</p>		

Bagian-bagian pada gambar

Nomor-nomor dari bagian-bagian perkakas pada gambar sesuai dengan gambar perkakas listrik pada halaman bergambar.

- 1 Kap pelindung debu
- 2 Selubung pengunci
- 3 Knop pelepas kunci sakelar pengatur tanpa hamering/tanpa putaran

- 4 Sakelar pengatur tanpa hamering/tanpa putaran
- 5 Tombol untuk menghidupkan dan mematikan
- 6 Roda untuk penyetelan pendahuluan kecepatan putaran/banyaknya getaran
- 7 Display tanda servis
- 8 Gagang tambahan

Aksesori yang ada dalam gambar atau yang dijelaskan tidak termasuk dalam perkakas standar yang dipasok.

Cara memasang

- ▶ Sebelum mulai dengan pekerjaan pada perkakas listrik, tariklah steker dari stopkontak.

Gagang tambahan

- ▶ Gunakanlah perkakas listrik hanya dengan gagang tambahan 8.

Anda bisa memutar gagang tambahan 8 ke kedudukan yang cocok dengan macam pekerjaan, supaya posisi kerja mantap dan tidak begitu melelahkan.

Putarkan pegangan bagian bawah dari gagang tambahan 8 dalam arah yang berlawanan dengan jalannya jarum jam dan putarkan gagang tambahan 8 ke kedudukan yang dikehendaki. Setelah itu pegangan bagian bawah dari gagang tambahan 8 dikencangkan dengan cara memutarannya dalam arah jalannya jarum jam.

Mengganti alat kerja

Dengan pemegang alat kerja SDS-max Anda bisa mengganti alat kerja dengan mudah dan cepat tanpa memerlukan perkakas tambahan.

Kap pelindung debu 1 menghindarkan debu masuk ke dalam pemegang alat kerja selama mesin digunakan. Selama memasang alat kerja, perhatikanlah supaya kap pelindung debu 1 tidak menjadi rusak.

- ▶ Kap pelindung debu yang rusak harus segera diganti. Kami anjurkan supaya pekerjaan ini dilakukan oleh suatu Service Center Bosch.

Memasang alat kerja (lihat gambar A)

Bersihkan ujung pegang dari alat kerja dan lumasnya sedikit.

Masukkan alat kerja ke dalam pemegang alat kerja sambil memutarannya sampai mengancing sendiri.

Periksalah apakah alat kerja sudah terkunci dengan cara menariknya.

Mengeluarkan alat kerja (lihat gambar B)

Dorongkan selubung pengunci 2 ke belakang dan lepaskan alat kerja.

Penggunaan

Cara penggunaan

- ▶ Perhatikan tegangan jaringan listrik! Tegangan jaringan listrik harus sesuai dengan tegangan listrik yang tercantum pada label tipe perkakas listrik.

Menyetel macam pekerjaan

Dengan sakelar pengatur tanpa hamering/tanpa putaran 4 Anda bisa menyetelkan cara berfungsi dari perkakas listrik.

Petunjuk: Tukarkan cara berfungsi dari perkakas listrik hanya jika perkakas listrik dalam penyetelan mati! Jika tidak, perkakas listrik bisa menjadi rusak.

Tekan knop pelepas kunci 3 dan tahan tekanan dan putarkan sakelar pengatur tanpa hamering/tanpa putaran 4 ke posisi yang dikehendaki.

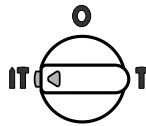

Posisi untuk **membor dengan hamering**

Jika alat kerja tidak langsung mulai berputar pada waktu perkakas listrik dihidupkan, biarkan perkakas listrik mulai perlahan-lahan hingga alat kerja ikut berputar.

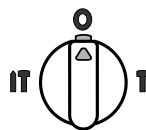

Posisi **Vario-Lock** untuk menyetel kedudukan pahat

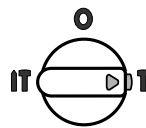

Posisi untuk **memahat**

Menghidupkan/mematikan perkakas listrik

Untuk **menghidupkan**, tekan tombol untuk menghidupkan dan matikan **5** dan tahan tekanan.

Untuk **mematikan** perkakas listrik, lepaskan tombol untuk menghidupkan dan matikan **5**.

Pada suhu yang rendah perkakas listrik ini baru setelah lewat beberapa waktu mencapai daya kemampuan hamering/getaran penuh.

Waktu roning ini dapat diperpendek, jika alat kerja yang terpasang dalam perkakas listrik dikenakan satu kali pada lantai.

Menyetel kecepatan putaran/banyaknya getaran

Elektronika pengendali memungkinkan penyetelan pendahuluan tanpa tingkatan untuk kecepatan putaran dan banyaknya getaran supaya pekerjaan bisa disesuaikan dengan bahan yang dikerjakan.

Elektronika penyetel putaran membuat kecepatan putaran dan banyaknya getaran yang disetelkan sebelumnya antara putaran tanpa beban dan di bawah beban hampir konstan.

Daya kemampuan hamering maksimal tercapai, jika roda **6** berada pada posisi „6“. Pada kecepatan putaran yang lebih rendah berdasarkan alasan teknis daya kemampuan hamering lebih rendah.

Pilihkan kecepatan putaran dengan roda **6** sesuai dengan bahan yang dikerjakan.

Bilangan-bilangan dalam tabel berikut adalah nilai yang kami anjurkan.

Macam fungsi	Membor pakai hamering	Memahat	Memahat
Posisi roda 6	Kecepatan putaran nominal (min ⁻¹)	Banyaknya getaran (min ⁻¹)	Banyaknya getaran (min ⁻¹)
1	135	1240	1240
2	157	1440	1440
3	184	1680	1680
4	204	1880	1880
5	228	2080	2080
6	252	2300	2300

Kopling pengaman

► **Jika alat kerja terjepit atau tersangkut, maka daya penggerak ke sumbu utama berhenti. Peganglah perkakas listrik selalu dengan kedua belah tangan dan berdirilah secara mantap, berhubung dalam hal demikian terjadi momen yang besar.**

► **Matikan perkakas listrik dan lepaskan alat kerja, jika perkakas listrik memblok. Jika perkakas listrik dengan mata bor yang memblok dihidupkan, terjadi momen reaksi yang tinggi.**

Mengganti kedudukan pahat (Vario-Lock)

Pahat bisa dikuncikan pada 12 posisi. Dengan demikian bisa disetelkan posisi kerja yang paling cocok.

Masukkan pahat ke dalam pemegang alat kerja.

Tekan knop pelepas kunci **3** dan tahan tekanan dan putarkan sakelar pengatur tanpa hamering/tanpa putaran **4** pada posisi „Mengganti kedudukan pahat (Vario-lock)“.

Putarkan alat kerja dalam posisi pahat yang diperlukan.

Tekan knop pelepas kunci **3** dan tahan tekanan dan putarkan sakelar pengatur tanpa hamering/tanpa putaran **4** pada posisi „Memahat“. Pada posisi ini pemegang alat kerja terkunci.

- ▶ **Pada waktu memahat, sakelar pengatur tanpa hamering/tanpa putaran 4 harus berada pada kedudukan „Memahat“.**

Rawatan dan servis

Rawatan dan kebersihan

- ▶ **Sebelum mulai dengan pekerjaan pada perkakas listrik, tariklah steker dari stopkontak.**
- ▶ **Perkakas listrik dan lubang ventilasi harus selalu dibersihkan supaya perkakas bisa digunakan dengan baik dan aman.**
- ▶ **Kap pelindung debu yang rusak harus segera diganti. Kami anjurkan supaya pekerjaan ini dilakukan oleh suatu Service Center Bosch.**

Display tanda servis 7

Jika karbon dinamo habis, perkakas listrik akan berhenti sendiri. Hal ini akan diperingatkan kira-kira 8 jam sebelumnya oleh display tanda servis **7** yang menyala atau berkedip-kedip. Perkakas listrik harus dikirimkan ke Service Center untuk diservis, alamatnya lihat bab „Layanan pasca beli dan konsultasi bagi pelanggan“.

Jika pada suatu waktu perkakas listrik ini tidak bisa berjalan meskipun telah diproduksi dan diperiksa dengan seksama, maka reparasinya harus dilakukan oleh Service Center perkakas listrik Bosch yang resmi.

Jika Anda hendak menanyakan sesuatu atau memesan suku cadang, sebutkan selalu nomor model yang terdiri dari 10 angka dan tercantum pada label tipe pekakas.

Layanan pasca beli dan konsultasi bagi pelanggan

Layanan pasca beli Bosch menjawab semua pertanyaan Anda tentang reparasi dan perawatan serta tentang suku cadang produk ini. Gambar tiga dimensi dan informasi tentang suku cadang bisa Anda lihat di:

www.bosch-pt.com

Tim konsultan Bosch dengan senang hati membantu Anda pada pembelian, penggunaan dan penyetelan produk ini dan aksesorinya.

Indonesia

PT. Multi Tehaka
Kawasan Industri Pulogadung
Jalan Rawa Gelam III No. 2
Jakarta 13930
Indonesia
Tel.: +62 (21) 4 60 12 28
Fax: +62 (21) 46 82 68 23
E-Mail: sales@multitehaka.co.id
www.multitehaka.co.id

Cara membuang

Perkakas listrik, aksesoris dan kemasan sebaiknya didaur ulang sesuai dengan upaya untuk melindungi lingkungan hidup.

Perubahan adalah hak Bosch.

Cảnh báo tổng quát cách sử dụng an toàn dụng cụ điện cầm tay

⚠ CẢNH BÁO Đọc kỹ mọi cảnh báo an toàn và hướng dẫn. Không tuân thủ mọi cảnh báo và hướng dẫn được liệt kê dưới đây có thể bị điện giật, gây cháy và/hay bị thương tật nghiêm trọng.

Hãy giữ tất cả tài liệu về cảnh báo và hướng dẫn để tham khảo về sau.

Thuật ngữ “dụng cụ điện cầm tay” trong phần cảnh báo là đề cập đến sự sử dụng dụng cụ điện cầm tay của bạn, loại sử dụng điện nguồn (có dây cắm điện) hay vận hành bằng pin (không dây cắm điện).

1) Khu vực làm việc an toàn

- Giữ nơi làm việc sạch và đủ ánh sáng. Nơi làm việc bừa bộn và tối tăm dễ gây ra tai nạn.
- Không vận hành dụng cụ điện cầm tay trong môi trường dễ gây nổ, chẳng hạn như nơi có chất lỏng dễ cháy, khí đốt hay rác. Dụng cụ điện cầm tay tạo ra các tia lửa nên có thể làm rác bén cháy hay bốc khói.
- Không để trẻ em hay người đến xem đứng gần khi vận hành dụng cụ điện cầm tay. Sự phân tâm có thể gây ra sự mất điều khiển.

2) An toàn về điện

- Phích cắm của dụng cụ điện cầm tay phải thích hợp với ổ cắm. Không bao giờ được cải biến lại phích cắm dưới mọi hình thức. Không được sử dụng phích tiếp hợp nối tiếp đất (dây mát). Phích cắm nguyên bản và ổ cắm đúng loại sẽ làm giảm nguy cơ bị điện giật.
- Tránh không để thân thể tiếp xúc với đất hay các vật có bề mặt tiếp đất như đường ống, lò sưởi, hàng rào và tủ lạnh. Có nhiều nguy cơ bị điện giật hơn nếu cơ thể bạn bị tiếp hay nối đất.
- Không được để dụng cụ điện cầm tay ngoài mưa hay ở tình trạng ẩm ướt. Nước vào máy sẽ làm tăng nguy cơ bị điện giật.

- Không được lạm dụng dây dẫn điện. Không bao giờ được nắm dây dẫn để xách, kéo hay rút phích cắm dụng cụ điện cầm tay. Không để dây gần nơi có nhiệt độ cao, dầu nhớt, vật nhọn bén hay bộ phận chuyển động. Làm hỏng hay cuộn rối dây dẫn làm tăng nguy cơ bị điện giật.
- Khi sử dụng dụng cụ điện cầm tay ngoài trời, dùng dây nối thích hợp cho việc sử dụng ngoài trời. Sử dụng dây nối thích hợp cho việc sử dụng ngoài trời làm giảm nguy cơ bị điện giật.
- Nếu việc sử dụng dụng cụ điện cầm tay ở nơi ẩm ướt là không thể tránh được, dùng thiết bị ngắt mạch tự động (RCD) bảo vệ nguồn. Sử dụng thiết bị ngắt mạch tự động RCD làm giảm nguy cơ bị điện giật.

3) An toàn cá nhân

- Hãy tỉnh táo, biết rõ mình đang làm gì và hãy sử dụng ý thức khi vận hành dụng cụ điện cầm tay. Không sử dụng dụng cụ điện cầm tay khi đang mệt mỏi hay đang bị tác động do chất gây nghiện, rượu hay được phâm gây ra. Một thoáng mất tập trung khi đang vận hành dụng cụ điện cầm tay có thể gây thương tích nghiêm trọng cho bản thân.
- Sử dụng trang bị bảo hộ cá nhân. Luôn luôn đeo kính bảo vệ mắt. Trang bị bảo hộ như khẩu trang, giày chống trượt, nón bảo hộ, hay dụng cụ bảo vệ tai khi được sử dụng đúng nơi đúng chỗ sẽ làm giảm nguy cơ thương tật cho bản thân.
- Phòng tránh máy khởi động bất ngờ. Bảo đảm công tắc máy ở vị trí tắt trước khi cắm vào nguồn điện và/hay lắp pin vào, khi nhắc máy lên hay khi mang xách máy. Ngáng ngón tay vào công tắc máy để xách hay kích hoạt dụng cụ điện cầm tay khi công tắc ở vị trí mở dễ dẫn đến tai nạn.
- Lấy mọi chìa hay khóa điều chỉnh ra trước khi mở điện dụng cụ điện cầm tay. Khóa hay chìa còn gắn dính vào bộ phận quay của dụng cụ điện cầm tay có thể gây thương tích cho bản thân.
- Không rướn người. Luôn luôn giữ tư thế đứng thích hợp và thăng bằng. Điều này tạo cho việc điều khiển dụng cụ điện cầm tay tốt hơn trong mọi tình huống bất ngờ.

42 | Tiếng Việt

- f) **Trang phục thích hợp. Không mặc quần áo rộng lưng thùng hay mang trang sức. Giữ tóc, quần áo và găng tay xa khỏi các bộ phận chuyển động.** Quần áo rộng lưng thùng, đồ trang sức hay tóc dài có thể bị cuốn vào các bộ phận chuyển động.
- g) **Nếu có các thiết bị đi kèm để nối máy hút bụi và các phụ kiện khác, bảo đảm các thiết bị này được nối và sử dụng tốt.** Việc sử dụng các thiết bị gom hút bụi có thể làm giảm các độc hại liên quan đến bụi gây ra.
- 4) **Sử dụng và bảo dưỡng dụng cụ điện cầm tay**
- a) **Không được ép máy. Sử dụng dụng cụ điện cầm tay đúng loại theo đúng ứng dụng của bạn.** Dụng cụ điện cầm tay đúng chức năng sẽ làm việc tốt và an toàn hơn theo đúng tiến độ mà máy được thiết kế.
- b) **Không sử dụng dụng cụ điện cầm tay nếu như công tắc không tắt và mở được.** Bất kỳ dụng cụ điện cầm tay nào mà không thể điều khiển được bằng công tắc là nguy hiểm và phải được sửa chữa.
- c) **Rút phích cắm ra khỏi nguồn điện và/hay pin ra khỏi dụng cụ điện cầm tay trước khi tiến hành bất kỳ điều chỉnh nào, thay phụ kiện, hay cất dụng cụ điện cầm tay.** Các biện pháp ngăn ngừa như vậy làm giảm nguy cơ dụng cụ điện cầm tay khởi động bất ngờ.
- d) **Cất giữ dụng cụ điện cầm tay không dùng tới nơi trẻ em không lấy được và không cho người chưa từng biết dụng cụ điện cầm tay hay các hướng dẫn này sử dụng dụng cụ điện cầm tay.** Dụng cụ điện cầm tay nguy hiểm khi ở trong tay người chưa được chỉ cách sử dụng.
- e) **Bảo quản dụng cụ điện cầm tay. Kiểm tra xem các bộ phận chuyển động có bị sai lệch hay kẹt, các bộ phận bị rạn nứt và các tình trạng khác có thể ảnh hưởng đến sự vận hành của máy. Nếu bị hư hỏng, phải sửa chữa máy trước khi sử dụng.** Nhiều tai nạn xảy ra do bảo quản dụng cụ điện cầm tay tồi.
- f) **Giữ các dụng cụ cất bên và sạch.** Bảo quản đúng cách các dụng cụ cất có cạnh cắt bên làm giảm khả năng bị kẹt và dễ điều khiển hơn.

- g) **Sử dụng dụng cụ điện cầm tay, phụ kiện, đầu cài v. v., đúng theo các chỉ dẫn này, hãy lưu ý đến điều kiện làm việc và công việc phải thực hiện.** Sử dụng dụng cụ điện cầm tay khác với mục đích thiết kế có thể tạo nên tình huống nguy hiểm.

5) **Bảo dưỡng**

- a) **Đưa dụng cụ điện cầm tay của bạn đến thợ chuyên môn để bảo dưỡng, chỉ sử dụng phụ tùng đúng chủng loại để thay.** Điều này sẽ đảm bảo sự an toàn của máy được giữ nguyên.

Chỉ dẫn chi tiết để sử dụng máy an toàn

- ▶ **Hãy mang dụng cụ bảo vệ tai.** Để tai trần tiếp xúc với tiếng ồn có thể làm mất thính giác.
- ▶ **Luôn luôn sử dụng tay nắm phụ cung cấp kèm theo máy.** Sự mất kiểm soát có thể gây thương tích cho bản thân.
- ▶ **Dùng thiết bị dò tìm thích hợp để xác định nếu có các công trình công cộng lắp đặt ngầm trong khu vực làm việc hay liên hệ với Cty công trình Công cộng địa phương để nhờ hỗ trợ.** Dụng cụ chạm đường dẫn điện có thể gây ra hỏa hoạn và điện giật. Làm hư hại đường dẫn khí ga có thể gây nổ. Làm thủng đường dẫn nước gây hư hỏng tài sản hay có khả năng gây ra điện giật.
- ▶ **Chỉ nắm máy nơi nắm có bề mặt cách điện khi thực hiện công việc nơi mà dụng cụ cắt có thể chạm vào dây điện âm hay chính dây dẫn điện của máy.** Tiếp xúc với dây "sống" sẽ làm các bộ phận kim loại không được bao bọc của dụng cụ "có điện" và giật người vận hành máy.
- ▶ **Khi sử dụng máy, luôn luôn giữ chặt máy bằng cả hai tay và tạo tư thế đứng vững chắc.** Dụng cụ điện cầm tay vận hành an toàn hơn khi dùng cả hai tay.
- ▶ **Kẹp chặt vật gia công.** Vật gia công được kẹp bằng một thiết bị kẹp hay bằng ê-tô thì vững chắc hơn giữ bằng tay.
- ▶ **Không sử dụng vật liệu có chứa chất amiăng.** Amiăng được xem là chất gây ung thư.

- ▶ **Sử dụng mọi biện pháp bảo vệ vì trong lúc thao tác có thể sản sinh ra loại bụi gây nguy hại đến sức khỏe, dễ cháy hay nổ.** Ví dụ: Một số loại bụi được xem như chất gây ra ung thư. Hãy mang khẩu trang chống bụi và sử dụng thiết bị hút dăm/bụi khi có thể lắp nối vào.
- ▶ **Giữ nơi làm việc của bạn gọn gàng.** Vật liệu có cấu tạo hỗn hợp là đặc biệt nguy hiểm. Bụi từ hợp kim nhẹ có thể cháy hay nổ.
- ▶ **Luôn luôn đợi cho máy hoàn toàn ngừng hẳn trước khi đặt xuống.** Dụng cụ lắp vào máy có thể bị kẹp chặt dẫn đến việc dụng cụ điện cầm tay bị mất điều khiển.
- ▶ **Không bao giờ được sử dụng máy có dây dẫn bị hỏng. Không được chạm vào dây dẫn bị hỏng và kéo phích cắm điện nguồn ra trong lúc vận hành mà dây dẫn bị hỏng.** Dây dẫn bị hỏng làm tăng nguy cơ bị điện giật.

Mô tả chức năng



Đọc kỹ mọi cảnh báo an toàn và mọi hướng dẫn. Không tuân thủ mọi cảnh báo và hướng dẫn được liệt kê dưới đây có thể bị điện giật, gây cháy và/hay bị thương tật nghiêm trọng.

Trong khi đọc các hướng dẫn sử dụng, mở trang gấp hình ảnh máy và để mở nguyên như vậy.

Dành sử dụng cho

Máy được thiết kế để khoan búa bê-tông, gạch và đá cũng như dùng để đục.

Thông số kỹ thuật

Khoan Búa		GBH 11 DE Professional
Mã số máy		0 611 245 7..
Công suất vào danh định	W	1500
Tốc độ danh định	v/p	120 – 250
Tần suất đập	bpm	1100 – 2250
Công lực của mỗi cú đập	J	5 – 18
Vị trí mũi đục		12
Phần lắp dụng cụ		Tháo ráp nhanh SDS-max
Bôi Trơn		Điểm chủ yếu bôi trơn thường xuyên
Đường kính khoan tối đa		
– Bê tông (với mũi khoan xoắn)	mm	52
– Bê tông (với mũi khoan xuyên phá)	mm	80
– Công trình nề (với đầu khoan lõi)	mm	150
Trọng lượng theo Qui trình EPTA-Procedure 01/2003 (chuẩn EPTA 01/2003)	kg	11,1
Cấp độ bảo vệ		□/II

Các giá trị đã cho có hiệu lực cho điện thế danh định [U] 230/240 V. Đối với điện thế thấp hơn và các loại máy dành riêng cho một số quốc gia, các giá trị này có thể thay đổi.

Xin vui lòng xem kỹ mã số máy trên nhãn máy của bạn. Tên thương mại của từng máy có thể khác nhau.

Biểu trưng của sản phẩm

Sự đánh số các biểu trưng của sản phẩm là để tham khảo hình minh họa của máy trên trang hình ảnh.

- 1 Chụp ngăn bụi
- 2 Vòng Khóa
- 3 Nút nhả khóa để sử dụng gạc chọn phương thức hoạt động
- 4 Gạc chọn phương thức hoạt động

44 | Tiếng Việt

- 5 Công tắc Tắt/Mở
- 6 Núm xoay chọn trước tốc độ/chọn trước tần suất đập
- 7 Đèn cảnh báo hoạt động
- 8 Tay nắm phụ

Các phụ tùng được minh họa hay mô tả không nằm trong tiêu chuẩn hàng hóa được giao kèm.

Sự lắp vào

- ▶ Trước khi tiến hành bất cứ việc gì trên máy, kéo phích cắm điện nguồn ra.

Tay nắm phụ

- ▶ Chỉ vận hành máy của bạn khi đã gắn tay nắm phụ 8.

Tay nắm phụ 8 có thể chỉnh đặt ở bất cứ vị trí nào mà tạo ra được sự an toàn và tư thế làm việc thoải mái nhất.

Vận phần thân dưới của tay nắm phụ 8 ngược chiều kim đồng hồ và xoay tay nắm phụ 8 vào vị trí muốn đặt. Sau đó vận chặt phần thân dưới của tay nắm phụ 8 lại theo chiều kim đồng hồ.

Thay Dụng Cụ

Với phần tra lắp nhanh dụng cụ SDS-max, việc thay đổi dụng cụ đơn giản và dễ dàng hơn mà không cần sự phụ trợ nào khác.

Chụp ngăn bụi 1 hầu như ngăn cản toàn bộ bụi khoan vào trong phần lắp dụng cụ trong lúc vận hành. Khi lắp dụng cụ vào, bảo đảm rằng chụp ngăn bụi 1 không bị làm hư hỏng.

- ▶ Chụp ngăn bụi bị hư hỏng phải được thay ra ngay lập tức. Chúng tôi khuyến nghị việc thay thế này do một đại lý phục vụ hậu mãi thực hiện.

Tra Lắp (xem hình A)

Làm sạch và thoa một lớp mỏng dầu bôi trơn lên chuôi của dụng cụ.

Lắp dụng cụ vào bằng cách xoay vận dụng cụ vào ổ lắp dụng cụ cho đến khi tự ăn vào khớp.

Kiểm tra xem đã cài chắc chưa bằng cách kéo thử dụng cụ ra.

Thay ra (xem hình B)

Đẩy vòng khóa xuống 2 và lấy dụng cụ ra.

Vận Hành

Bắt Đầu Vận Hành

- ▶ Tuân thủ theo đúng điện thế! Điện thế nguồn phải đúng với điện thế đã ghi rõ trên nhãn máy.

Chỉnh Đặt Phương Thức Hoạt Động

Sự hoạt động theo phương thức của dụng cụ điện được chọn bằng gạt chọn phương thức hoạt động 4.

Ghi Chú: Thay đổi phương thức hoạt động chỉ khi đã tắt máy! Nếu không, có thể làm cho máy bị hư hỏng.

Nhấn và giữ nút mở khóa 3 và vận gạt chọn chế độ hoạt động 4 về vị trí cần đặt.

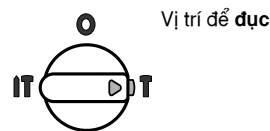
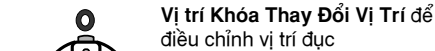
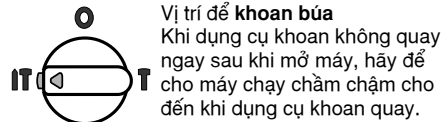

Bật Mở và Tắt

Để khởi **động máy**, nhấn công tắc Tắt/Mở 5 và nhấn giữ xuống.

Đề tắt máy, **nhả** công tắc Tắt/Mở ra 5.

Đối với khi ở nhiệt độ thấp, máy đạt đến hết công suất búa/đập chỉ sau một khoảng thời gian nhất định.

Thời gian khởi động này có thể làm ngăn lại bằng cách động dụng cụ lắp trong máy xuống sàn một lần.

Chỉnh đặt Tốc độ/Tần suất Đập

Bộ phận điều khiển điện tử cho phép không phải tuân tự thông qua các bước tốc độ và sự chọn trước tần suất đập để thích ứng ngay với loại vật liệu gia công.

Bộ phận kiểm soát sự ổn định dòng điện giữ cho tốc độ chọn trước và tần suất đập hầu như ổn định giữa tình trạng không tải và có tải.

Công suất búa tối đa đạt được khi núm xoay 6 được đặt ở vị trí "6". Với việc chỉnh hạ tốc độ xuống, công suất đập giảm thấp bởi do các yếu tố kỹ thuật.

Chọn tốc độ bằng núm xoay 6 tùy theo loại vật liệu. Các số liệu trong bảng dưới đây là các tiêu chuẩn được khuyến nghị.

Chế Độ Hoạt Động	Khoan Búa		Đục
	Tốc độ danh định (v/p)	Tần Suất Đập (bpm)	Tần Suất Đập (bpm)
Núm xoay 6			
1	135	1240	1240
2	157	1440	1440
3	184	1680	1680
4	204	1880	1880
5	228	2080	2080
6	252	2300	2300

Khớp Ly Hợp Chống Quá Tải

- ▶ **Nếu dụng cụ lắp trong máy bị kẹt hay kẹt, lực truyền động đến trục khoan bị ngăn lại. Do vậy tạo ra lực tác động, luôn luôn giữ dụng cụ điện cầm tay bằng cả hai tay thật chắc và tạo tư thế bản thân cho vững chãi.**
- ▶ **Nếu dụng cụ điện cầm tay bị kẹt, tắt máy và làm rơi dụng cụ lắp trong máy ra. Khi bật máy lên mà dụng cụ khoan còn đang bị kẹt, lực vận mạnh có thể xảy ra.**

Thay Đổi Vị Trí Đục (Khóa nhiều vị trí)

Mũi đục có thể được khóa 12 ở nhiều vị trí khác nhau. Nhờ như vậy, ta có thể tạo tư thế thao tác tốt nhất cho từng ứng dụng.

Lắp mũi đục vào trong ổ lắp dụng cụ.

Nhấn và giữ nút mở khóa 3 và vận gạc chọn chế độ hoạt động 4 về "Thay đổi vị trí đục (khóa nhiều vị trí)".

Xoay phần lắp dụng cụ về vị trí đục theo yêu cầu.

Nhấn và giữ nút mở khóa 3 và vận gạc chọn chế độ hoạt động 4 về vị trí "Đục". Miệng lắp dụng cụ được khóa lại ở vị trí này.

- ▶ **Gạc chọn chế độ hoạt động 4 phải luôn được khóa ở vị trí "Đục" khi dùng để đục.**

Bảo Dưỡng và Bảo Quản

Bảo Dưỡng Và Làm Sạch

- ▶ **Trước khi tiến hành bất cứ việc gì trên máy, kéo phích cắm điện nguồn ra.**
- ▶ **Để được an toàn và máy hoạt động đúng chức năng, luôn luôn giữ máy và các khe thông gió được sạch.**
- ▶ **Chụp ngăn bụi bị hư hỏng phải được thay ra ngay lập tức. Chúng tôi khuyến nghị việc thay thế này do một đại lý phục vụ hậu mãi thực hiện.**

Đèn Cảnh Báo Hoạt Động 7

Khi chổi than đã mòn hết, máy tự tắt. Điều này được báo trước khoảng 8 giờ đồng hồ bằng sự sáng lên hay nhấp nháy của đèn cảnh báo hoạt động 7. Sau đó máy phải được mang đến đại lý phục vụ hậu mãi. Địa chỉ của các đại lý này được liệt kê trong Phần "Dịch vụ hỗ trợ khách hàng và bảo hành-bảo trì".

Nếu giả như máy bị trục trặc dù đã được theo dõi cẩn thận trong quá trình sản xuất và đã qua chạy kiểm tra, sự sửa chữa phải do trung tâm bảo hành-bảo trì dụng cụ điện cầm tay Bosch thực hiện.

Trong mọi thư từ giao dịch và đơn đặt hàng phụ tùng, xin vui lòng luôn viết đủ 10 con số đã được ghi trên nhãn máy.

46 | Tiếng Việt

Dịch vụ hỗ trợ khách hàng và bảo hành-bảo trì

Bộ phận phục vụ hàng sau khi bán của chúng tôi trả lời các câu hỏi liên quan đến việc bảo dưỡng và sửa chữa các sản phẩm cũng như phụ tùng thay thế của bạn. Sơ đồ mô tả và thông tin về phụ tùng thay thế cũng có thể tra cứu theo dưới đây:

www.bosch-pt.com

Các nhân viên tư vấn khách hàng của chúng tôi trả lời các câu hỏi của bạn liên quan đến việc mua sản phẩm nào là tốt nhất, cách ứng dụng và điều chỉnh sản phẩm và các phụ kiện.

Việt Nam

Trung Tâm Thương Mại Sài Gòn
37 Tôn Đức Thắng
P. Bến Nghé
Q.1
Tp. Hcm
Việt Nam
Tel.: +84 (8) 9 11 13 74 – 9 11 13 75
Fax: +84 (8) 9 11 13 76

Thải bỏ

Máy, linh kiện và bao bì phải được phân loại để tái chế theo hướng thân thiện với môi trường.

Được quyền thay đổi nội dung mà không phải thông báo trước.

Avertissements de sécurité généraux pour l'outil

⚠ AVERTISSEMENT Lire tous les avertissements de sécurité et toutes les instructions. Ne pas suivre les avertissements et instructions peut donner lieu à un choc électrique, un incendie et/ou une blessure sérieuse.

Conserver tous les avertissements et toutes les instructions pour pouvoir s'y reporter ultérieurement.

Le terme « outil » dans les avertissements fait référence à votre outil électrique alimenté par le secteur (avec cordon d'alimentation) ou votre outil fonctionnant sur batterie (sans cordon d'alimentation).

1) Sécurité de la zone de travail

- a) **Conserver la zone de travail propre et bien éclairée.** Les zones en désordre ou sombres sont propices aux accidents.
- b) **Ne pas faire fonctionner les outils électriques en atmosphère explosive, par exemple en présence de liquides inflammables, de gaz ou de poussières.** Les outils électriques produisent des étincelles qui peuvent enflammer les poussières ou les fumées.
- c) **Maintenir les enfants et les personnes présentes à l'écart pendant l'utilisation de l'outil.** Les distractions peuvent vous faire perdre le contrôle de l'outil.

2) Sécurité électrique

- a) **Il faut que les fiches de l'outil électrique soient adaptées au socle. Ne jamais modifier la fiche de quelque façon que ce soit. Ne pas utiliser d'adaptateurs avec des outils à branchement de terre.** Des fiches non modifiées et des socles adaptés réduiront le risque de choc électrique.
- b) **Éviter tout contact du corps avec des surfaces reliées à la terre telles que les tuyaux, les radiateurs, les cuisinières et les réfrigérateurs.** Il existe un risque accru de choc électrique si votre corps est relié à la terre.

c) **Ne pas exposer les outils à la pluie ou à des conditions humides.** La pénétration d'eau à l'intérieur d'un outil augmentera le risque de choc électrique.

d) **Ne pas maltraiter le cordon. Ne jamais utiliser le cordon pour porter, tirer ou débrancher l'outil. Maintenir le cordon à l'écart de la chaleur, du lubrifiant, des arêtes ou des parties en mouvement.** Les cordons endommagés ou emmêlés augmentent le risque de choc électrique.

e) **Lorsqu'on utilise un outil à l'extérieur, utiliser un prolongateur adapté à l'utilisation extérieure.** L'utilisation d'un cordon adapté à l'utilisation extérieure réduit le risque de choc électrique.

f) **Si l'usage d'un outil dans un emplacement humide est inévitable, utiliser une alimentation protégée par un dispositif à courant différentiel résiduel (RCD).** L'usage d'un RCD réduit le risque de choc électrique.

3) Sécurité des personnes

- a) **Rester vigilant, regarder ce que vous êtes en train de faire et faire preuve de bon sens dans votre utilisation de l'outil. Ne pas utiliser un outil lorsque vous êtes fatigué ou sous l'emprise de drogues, d'alcool ou de médicaments.** Un moment d'inattention en cours d'utilisation d'un outil peut entraîner des blessures graves des personnes.
- b) **Utiliser un équipement de sécurité. Toujours porter une protection pour les yeux.** Les équipements de sécurité tels que les masques contre les poussières, les chaussures de sécurité antidérapantes, les casques ou les protections acoustiques utilisés pour les conditions appropriées réduiront les blessures de personnes.

- c) Éviter tout démarrage intempestif. S'assurer que l'interrupteur est en position arrêt avant de brancher l'outil au secteur et/ou au bloc de batteries, de le ramasser ou de le porter.** Porter les outils en ayant le doigt sur l'interrupteur ou brancher des outils dont l'interrupteur est en position marche est source d'accidents.
- d) Retirer toute clé de réglage avant de mettre l'outil en marche.** Une clé laissée fixée sur une partie tournante de l'outil peut donner lieu à des blessures de personnes.
- e) Ne pas se précipiter. Garder une position et un équilibre adaptés à tout moment.** Cela permet un meilleur contrôle de l'outil dans des situations inattendues.
- f) S'habiller de manière adaptée. Ne pas porter de vêtements amples ou de bijoux. Garder les cheveux, les vêtements et les gants à distance des parties en mouvement.** Des vêtements amples, des bijoux ou les cheveux longs peuvent être pris dans des parties en mouvement.
- g) Si des dispositifs sont fournis pour le raccordement d'équipements pour l'extraction et la récupération des poussières, s'assurer qu'ils sont connectés et correctement utilisés.** Utiliser des collecteurs de poussière peut réduire les risques dus aux poussières.
- 4) Utilisation et entretien de l'outil**
- a) Ne pas forcer l'outil. Utiliser l'outil adapté à votre application.** L'outil adapté réalisera mieux le travail et de manière plus sûre au régime pour lequel il a été construit.
- b) Ne pas utiliser l'outil si l'interrupteur ne permet pas de passer de l'état de marche à arrêt et vice versa.** Tout outil qui ne peut pas être commandé par l'interrupteur est dangereux et il faut le réparer.
- c) Débrancher la fiche de la source d'alimentation en courant et/ou le bloc de batteries de l'outil avant tout réglage, changement d'accessoires ou avant de ranger l'outil.** De telles mesures de sécurité préventives réduisent le risque de démarrage accidentel de l'outil.
- d) Conserver les outils à l'arrêt hors de la portée des enfants et ne pas permettre à des personnes ne connaissant pas l'outil ou les présentes instructions de le faire fonctionner.** Les outils sont dangereux entre les mains d'utilisateurs novices.
- e) Observer la maintenance de l'outil. Vérifier qu'il n'y a pas de mauvais alignement ou de blocage des parties mobiles, des pièces cassées ou toute autre condition pouvant affecter le fonctionnement de l'outil. En cas de dommages, faire réparer l'outil avant de l'utiliser.** De nombreux accidents sont dus à des outils mal entretenus.
- f) Garder affûtés et propres les outils permettant de couper.** Des outils destinés à couper correctement entretenus avec des pièces coupantes tranchantes sont moins susceptibles de bloquer et sont plus faciles à contrôler.
- g) Utiliser l'outil, les accessoires et les lames etc., conformément à ces instructions, en tenant compte des conditions de travail et du travail à réaliser.** L'utilisation de l'outil pour des opérations différentes de celles prévues pourrait donner lieu à des situations dangereuses.
- 5) Maintenance et entretien**
- a) Faire entretenir l'outil par un réparateur qualifié utilisant uniquement des pièces de rechange identiques.** Cela assurera que la sécurité de l'outil est maintenue.

Instructions de sécurité spécifiques à l'appareil

- ▶ **Porter une protection acoustique.** Une forte exposition au bruit peut provoquer une perte d'audition.
- ▶ **Utiliser les poignées supplémentaires fournies avec l'outil électroportatif.** Le fait de perdre le contrôle de l'appareil électroportatif peut entraîner de blessures.

- ▶ **Utiliser des détecteurs appropriés afin de déceler des conduites cachées ou consulter les entreprises d'approvisionnement locales.** Un contact avec des lignes électriques peut provoquer un incendie ou un choc électrique. Un endommagement d'une conduite de gaz peut provoquer une explosion. La perforation d'une conduite d'eau provoque des dégâts matériels et peut provoquer un choc électrique.
- ▶ **Tenir l'outil uniquement par les surfaces de préhension isolantes, pendant les opérations au cours desquelles l'accessoire coupant peut être en contact avec des conducteurs cachés ou avec son propre câble.** Le contact de l'accessoire coupant avec un fil « sous tension » peut également mettre « sous tension » les parties métalliques exposées de l'outil électrique et provoquer un choc électrique sur l'opérateur.
- ▶ **Toujours bien tenir l'outil électroportatif des deux mains et veiller à toujours garder une position de travail stable.** Avec les deux mains, l'outil électroportatif est guidé de manière plus sûre.
- ▶ **Bloquer la pièce à travailler.** Une pièce à travailler serrée par des dispositifs de serrage ou dans un étau est fixée de manière plus sûre que tenue dans les mains.
- ▶ **Ne pas travailler de matériaux contenant de l'amiante.** L'amiante est considérée comme étant cancérigène.
- ▶ **Prendre des mesures de sécurité, lorsque des poussières nuisibles à la santé, inflammables ou explosives peuvent être générées lors du travail.** Par exemple : Certaines poussières sont considérées comme étant cancérigènes. Porter un masque anti-poussières et utiliser un dispositif d'aspiration de poussières/de copeaux s'il est possible de raccorder un tel dispositif.
- ▶ **Tenir propre la place de travail.** Les mélanges de matériaux sont particulièrement dangereux. Les poussières de métaux légers peuvent être explosives ou inflammables.
- ▶ **Avant de déposer l'outil électroportatif, attendre que celui-ci soit complètement à l'arrêt.** L'outil risque de se coincer, ce qui entraîne une perte de contrôle de l'outil électroportatif.
- ▶ **Ne jamais utiliser un outil électroportatif dont le câble est endommagé. Ne pas toucher à un câble endommagé et retirer la fiche du câble d'alimentation de la prise du courant, au cas où le câble serait endommagé lors du travail.** Un câble endommagé augmente le risque d'un choc électrique.

Description du fonctionnement



Lire tous les avertissements et indications. Le non-respect des avertissements et instructions indiqués ci-après peut entraîner un choc électrique, un incendie et/ou de graves blessures sur les personnes.

Déplier le volet sur lequel l'appareil est représenté de manière graphique. Laisser le volet déplié pendant la lecture de la présente notice d'utilisation.

Utilisation conforme

L'appareil est conçu pour des travaux de perçage en frappe dans le béton, la brique et la pierre ainsi que pour des travaux de burinage.

Caractéristiques techniques

Marteau perforateur		GBH 11 DE Professional	
N° d'article		0 611 245 7..	
Puissance absorbée nominale	W	1500	
Vitesse de rotation nominale	tr/min	120 – 250	
Nombre de chocs	tr/min	1100 – 2250	
Puissance de frappe individuelle	J	5 – 18	
Positions du burin		12	
Porte-outil		SDS-max	
Graissage		Graissage permanent central	
Ø perçage max.			
– Béton (avec foret hélicoïdal)	mm	52	
– Béton (avec foret de percée)	mm	80	
– Maçonnerie (avec foret creux à couronne)	mm	150	
Poids suivant EPTA-Procédure 01/2003	kg	11,1	
Classe de protection		□/II	

Ces indications sont valables pour des tensions nominales de [U] 230/240 V. Ces indications peuvent varier pour des tensions plus basses ainsi que pour des versions spécifiques à certains pays.

Respectez impérativement le numéro d'article se trouvant sur la plaque signalétique de l'outil électroportatif. Les désignations commerciales des différents outils électroportatifs peuvent varier.

Éléments de l'appareil

La numérotation des éléments de l'appareil se réfère à la représentation de l'outil électroportatif sur la page graphique.

- 1 Capuchon anti-poussière
- 2 Douille de verrouillage

- 3 Touche de déverrouillage pour le stop de rotation/de frappe
- 4 Stop de rotation/de frappe
- 5 Interrupteur Marche/Arrêt
- 6 Molette de présélection de la vitesse de rotation/fréquence de frappe
- 7 Affichage service
- 8 Poignée supplémentaire

Les accessoires décrits ou montrés ne sont pas compris dans l'emballage standard.

Montage

- Avant d'effectuer des travaux sur l'outil électroportatif, retirer la fiche de la prise de courant.

Poignée supplémentaire

- N'utilisez l'outil électroportatif qu'avec la poignée supplémentaire 8.

La poignée supplémentaire 8 peut être basculée dans n'importe quelle position, afin d'obtenir une position de travail sûre et peut fatigante.

Tournez la pièce inférieure de la poignée supplémentaire 8 dans le sens inverse des aiguilles d'une montre et orientez la poignée supplémentaire 8 vers la position souhaitée. Ensuite, resserez la pièce inférieure de la poignée supplémentaire 8 en la tournant dans le sens des aiguilles d'une montre.

Changement de l'outil

Avec le porte-outil SDS-max, il est possible de remplacer l'outil de travail facilement et aisément sans utiliser d'outils supplémentaires.

Le capuchon anti-poussière 1 empêche dans une large mesure la poussière d'entrer dans le porte-outil pendant le service de l'appareil. Lors du montage de l'outil, veillez à ne pas endommager le capuchon anti-poussière 1.

- Remplacez immédiatement un capuchon anti-poussière endommagé. Il est recommandé de faire effectuer ce travail par un service après-vente.

Montage des outils de travail (voir figure A)

Nettoyez l'extrémité de l'outil, et graissez-le légèrement.

Introduisez l'outil de travail dans le porte-outil en le tournant jusqu'à ce qu'il s'encliquette automatiquement.

Contrôlez que l'outil soit bien encliqueté en tirant sur l'outil.

Sortir l'outil de travail (voir figure B)

Poussez la douille de verrouillage 2 vers l'arrière et sortir l'outil de travail.

Mise en marche**Mise en service**

- **Tenir compte de la tension du réseau ! La tension de la source de courant doit coïncider avec les indications se trouvant sur la plaque signalétique de l'outil électroportatif. Les outils électroportatifs marqués 230 V peuvent également être mis en service sous 220 V.**

Régler le mode de service

Au moyen du stop de rotation/de frappe 4, sélectionnez le mode d'exploitation souhaité de l'outil électroportatif.

Note : Ne changez le mode d'exploitation que quand l'outil électroportatif est éteint ! Sinon, l'outil électroportatif pourrait être endommagé.

Appuyer la touche de déverrouillage 3 et la maintenir appuyée, puis mettre le stop de rotation/de frappe 4 dans la position souhaitée.

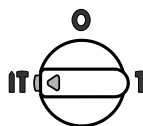

Position pour le **perçage à percussion**

Au cas où l'outil de travail ne tournerait pas immédiatement après la mise en marche de l'outil électroportatif, faites tourner lentement ce dernier jusqu'à ce que l'outil de travail tourne avec.

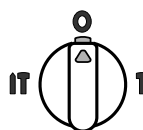

Position **Vario-Lock** pour le réglage de la position du burin

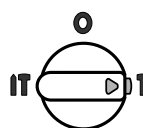

Position pour le **ciselage**

Mise en Marche/Arrêt

Pour **mettre** l'outil électroportatif en marche, appuyer sur l'interrupteur Marche/Arrêt 5 et le maintenir vous appuyez.

Pour arrêter l'outil **électroportatif** vous relâchez l'interrupteur Marche/Arrêt 5.

A basses températures, l'appareil électroportatif n'atteint sa pleine puissance de percussion/capacité de frappe qu'au bout d'un certain temps. Ce temps de démarrage peut être raccourci en tapant une fois par terre l'outil de travail monté dans l'appareil électroportatif.

Réglage de la vitesse de rotation/de la fréquence de frappe

La commande électronique permet une sélection sans à-coups de la vitesse de rotation, de la fréquence de frappe pour un travail adapté à chaque matériau.

Le Constant-Electronic permet de maintenir presque constante la vitesse de rotation et la fréquence de frappe en marche à vide et même sous sollicitation.

La puissance de percussion maximale est atteinte lorsque la molette de réglage **6** est mise sur la position « 6 ». Pour des raisons techniques, la puissance de percussion est plus faible lorsqu'on choisit des valeurs de vitesse de rotation moindres.

Choisissez la vitesse de rotation à l'aide de la molette de réglage **6** en fonction du matériau.

Les indications se trouvant dans le tableau ci-après sont des valeurs recommandées.

Mode de service	Perçage à percussion		Ciselage
Position molette de réglage 6	Vitesse de rotation nominale (tr/min)	Fréquence de frappe nominale (tr/min)	Fréquence de frappe nominale (tr/min)
1	135	1240	1240
2	157	1440	1440
3	184	1680	1680
4	204	1880	1880
5	228	2080	2080
6	252	2300	2300

Accouplement de surcharge

- ▶ Dès que l'outil de travail se coince ou qu'il s'accroche, l'entraînement de la broche de perçage est interrompu. En raison des forces pouvant en résulter, tenez toujours bien l'outil électroportatif des deux mains et veillez à garder une position stable et équilibrée.
- ▶ Arrêtez immédiatement l'outil électroportatif et débloquent l'outil de travail lorsque l'appareil électroportatif coince. Lorsqu'on met l'appareil en marche, l'outil de travail étant bloqué, il peut y avoir de fortes réactions.

Modification de la position du burin (Vario-Lock)

Il est possible d'arrêter le burin dans 12 positions. Ceci permet de se mettre dans la position de travail optimale souhaitée.

Montez le burin dans le porte-outil.

Appuyer la touche de déverrouillage **3** et la maintenir appuyée, puis mettre le stop de rotation/de frappe **4** dans la position « **Modification de la position du burin (Vario-lock)** ».

Tournez le porte-outil dans la position du burin souhaitée.

Appuyer la touche de déverrouillage **3** et la maintenir appuyée, puis mettre le stop de rotation/de frappe **4** dans la position « **Ciselage** ». Le porte-outil se trouve alors bloqué dans cette position.

- ▶ Pour le burinage, le stop de rotation/de frappe **4** doit se trouver en position « **Ciselage** ».

Entretien et service après-vente

Nettoyage et entretien

- ▶ Avant d'effectuer des travaux sur l'outil électroportatif, retirer la fiche de la prise de courant.
- ▶ Toujours tenir propres l'outil électroportatif ainsi que les ouïes de ventilation afin d'obtenir un travail impeccable et sûr.
- ▶ Remplacez immédiatement un capuchon anti-poussière endommagé. Il est recommandé de faire effectuer ce travail par un service après-vente.

Affichage service 7

Lorsque les balais sont usés, l'appareil électroportatif s'arrête automatiquement. Ceci est indiqué environ 8 heures auparavant par l'allumage ou le clignotement de l'affichage service **7**. L'appareil électroportatif doit être envoyé auprès d'un service après-vente pour y faire effectuer les travaux d'entretien (pour les adresses, voir chapitre « Service après-vente et assistance des clients »).

Si, malgré tous les soins apportés à la fabrication et au contrôle de l'appareil, celui-ci devait avoir un défaut, la réparation ne doit être confiée qu'à une station de service après-vente agréée pour outillage Bosch.

Pour toute demande de renseignement ou commande de pièces de rechange, nous préciser impérativement le numéro d'article à dix chiffres de l'outil électroportatif indiqué sur la plaque signalétique.

Service après-vente et assistance des clients

Notre service après-vente répond à vos questions concernant la réparation et l'entretien de votre produit et les pièces de rechange. Vous trouverez des vues éclatées ainsi que des informations concernant les pièces de rechange également sous : **www.bosch-pt.com**

Les conseillers techniques Bosch sont à votre disposition pour répondre à vos questions concernant l'achat, l'utilisation et le réglage de vos produits et leurs accessoires.

Pour avoir des renseignements concernant la garantie, les travaux d'entretien ou de réparation ou les pièces de rechange, veuillez contacter votre détaillant spécialisé.

Elimination des déchets

Les outils électroportatifs, ainsi que leurs accessoires et emballages, doivent pouvoir suivre chacun une voie de recyclage appropriée.

Sous réserve de modifications.

التخلص من العدة الكهربائية

ينبغي التخلص من العدد الكهربائية والتوابع والغلاف بطريقة منصفة للبيئة عن طريق النفايات القابلة لإعادة التصنيع.

نحتفظ بحق إدخال التعديلات.

الصيانة والخدمة

الصيانة والتنظيف

- ◀ اسحب القابس من مقبس الشبكة الكهربائية قبل إجراء أي عمل على العدة الكهربائية.
- ◀ حافظ دائماً على نظافة العدة الكهربائية وشقوق التهوية للعمل بشكل جيد وآمن.
- ◀ ينبغي استبدال غطاء الوقاية من الغبار التالف فوراً. وينصح أن يتم ذلك من قبل مركز خدمة الزبائن.

مؤشر الصيانة 7

تطفأ العدة الكهربائية من تلقاء نفسها عند استهلاك فحم التجليخ. يشار إلى ذلك قبلها بـ 8 ساعات تقريباً من خلال إضاءة أو خفق مؤشر الصيانة 7. ينبغي إرسال العدة الكهربائية إلى مركز خدمة الزبائن لصيانتها، تراجع فقرة "خدمة ومشورة الزبائن" بصدد عناوين.

عند حدوث أي خلل بالعدة الكهربائية بالرغم من أنها قد صنعت بعناية فائقة واجتازت اختبارات عديدة توجب إصلاحها في مركز خدمة وكالة عدد بوش الكهربائية.

يرجى ذكر رقم صنف الجهاز بالمراتب العشر بشكل ضروري عند الاستشارة وعند إرسال طلبيات قطع الغيار.

خدمة ومشورة الزبائن

يجيب مركز خدمة الزبائن على الأسئلة المطروحة بصدد تصليح وصيانة المنتج وأيضاً بما يخص قطع الغيار. ستجد الرسوم الممددة والمعلومات عن قطع الغيار بموقع:

www.bosch-pt.com

سيساعدك فريق استشاري زبائن بوش بالإجابة على الأسئلة المطروحة بصدد شراء، استخدام، وضبط المنتجات وتوابعها. يرجى التوجه إلى التاجر المختص بما يتعلق بأمور الضمان والتصليح وتأمين قطع الغيار.

يحافظ التثبيت الالكتروني على شبه ثبات عدد الدوران/الدق بين الدوران على الفاضي والتشغيل على حمل.

يتمّ التوصل إلى قدرة الطرق القصوى عند تركيز عجلة الضبط **6** على المركز **6**. تقل قدرة الطرق بقيم عدد الدوران الدنيا لأسباب فنية.

يتمّ اختيار عدد الدوران بواسطة عجلة الضبط **6** بحيث يناسب المادة.

إن المعلومات المذكورة في القائمة التالية هي عبارة عن قيم منصوص بها.

نوع التشغيل	التثقيب المرفق بالطرق	النحت
مركز عجلة الضبط 6	عدد الدوران الاسمي (دقيقة ⁻¹)	عدد الطرق (دقيقة ⁻¹)
1	135	1 240
2	157	1 440
3	184	1 680
4	204	1 880
5	228	2 080
6	252	2 300

قابض فرط التحميل

◀ عند انقماط أو تكليش عدة الشغل، تفصل قوة الدفع عن محور دوران المثقاب. اقبض على العدة الكهربائية دائماً بكلتا اليدين بإحكام وقف بثبات بسبب القوى الناتجة عن ذلك.

◀ اطفئ العدة الكهربائية وحلّ عدة الشغل عند استعصاء العدة الكهربائية. عند بدء التشغيل بعدة تثقيب مستعصية تشكل عزوم ارتدادية عالية.

تغيير وضع الإزميل (تغيير-إقفال)

يمكنك تثبيت الإزميل في 12 وضع. ويمكنك بذلك أن تتخذ وضعية الشغل الأنسب في كل حالة.

ركب الإزميل في حاضن العدة.

اضغط على زر فك الإقفال **3** وحافظ على بقائه مضغوطاً وافتل مفتاح إيقاف الدق/الدوران **4** إلى وضع "تغيير وضع الإزميل (تغيير-إقفال)".

افتل عدة الشغل إلى وضع الإزميل المرغوب.

اضغط على زر فك الإقفال **3** وحافظ على بقائه مضغوطاً وافتل مفتاح إيقاف الدق/الدوران **4** إلى وضع "النحت". يكون قد تمّ تثبيت حاضن العدة في هذا الوضع.

◀ عند تنفيذ أعمال النحت يجب أن يتمّ تركيز مفتاح إيقاف الدق/الدوران **4** على وضع "النحت" دائماً.

التشغيل

بدء التشغيل

◀ انتبه إلى جهد الشبكة الكهربائية! يجب أن يتطابق جهد منبع التيار مع المعلومات المذكورة على لائحة طراز الجهاز.

ضبط نوع التشغيل

يتمّ اختيار نوع تشغيل العدة الكهربائية بواسطة مفتاح إيقاف الطرق/الدوران **4**.

ملاحظة: غير نوع التشغيل فقط عندما تكون العدة الكهربائية مطفأة! وإلا فقد يتمّ إتلاف العدة الكهربائية.

اضغط على زر فك الإقفال **3** وحافظ على بقائه مضغوطاً وافتل مفتاح إيقاف الدق/الدوران **4** إلى الوضع المرغوب.

وضع الثقب المرفق بالطرق

إن لم تدور عدة الشغل فوراً عند التشغيل، فاترك العدة الكهربائية تدور بشكل بطيء إلى أن تدور معها عدة الشغل.

وضع إقفال-تغيير لتغيير وضع الإزميل

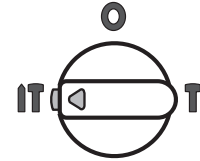

وضع النحت

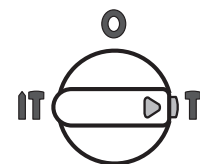
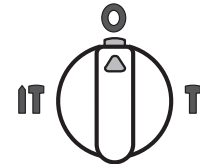

التشغيل والإطفاء

اضغط من أجل تشغيل العدة الكهربائية على مفتاح التشغيل والإطفاء **5** وحافظ على إبقائه مضغوطاً.

لإطفاء العدة الكهربائية، يترك مفتاح التشغيل والإطفاء **5**.

لا تتوصل العدة الكهربائية إلى قدرة الطرق/قدرة الدق الكاملة عندما تكون درجات الحرارة منخفضة إلا بعد فترة زمنية معينة. يمكنك أن تقصر هذه الفترة الابتدائية من خلال دق عدة الشغل المركبة في العدة الكهربائية مرة واحدة بالأرض.

ضبط عدد الدوران/عدد الدق

يسمح التحكم الالكتروني بضبط مسبق لعدد الدوران/الدق دون تدريب للشغل بطريقة مناسبة للمادة.

- 6 عجلة ضبط عدد الدوران مسبقاً/ عدد الدق مسبقاً
7 مؤثر الصيانة
8 مقبض إضافي
إن التوايح المصورة أو الموصوفة غير محتواة في إطار التوريد الاعتيادي.

التركيب

- ◀ اسحب القابض من مقبس الشبكة الكهربائية قبل إجراء أي عمل على العدة الكهربائية.

المقبض الإضافي

- ◀ استعمل عدتك الكهربائية فقط مع المقبض الإضافي 8.

يمكنك أن تقوم بأرجحة المقبض الإضافي 8 حسب رغبتك لكي تتوصل إلى موقف عمل آمن وقليل الإجهاد.

افتل قطعة المقبض السفلية بالمقبض الإضافي 8 بعكس اتجاه حركة عقارب الساعة ودور المقبض الإضافي 8 إلى المركز المرغوب. ثم أعد تدوير قطعة المقبض السفلية بالمقبض الإضافي 8 باتجاه حركة عقارب الساعة بإحكام.

استبدال العدد

يمكنك استبدال عدد الشغل ببساطة وسهولة بواسطة حاضن العدة-SDS أقصى دون الحاجة إلى عدد إضافية.

يمنع غطاء الوقاية من الغبار 1 بشكل واسع النطاق تسرب غبار التجليخ إلى حاضن العدة أثناء التشغيل. انتبه أثناء تركيب العدة ألا يتم إتلاف غطاء الوقاية من الغبار 1.

◀ ينبغي استبدال غطاء الوقاية من الغبار الثالث فوراً. وينصح أن يتم ذلك من قبل مركز خدمة الزبائن.

تركيب عدة الشغل (تراجع الصورة A)

نظف طرف التلقيح بعدة الشغل وشحمه قليلاً.

ادفع عدة الشغل إلى داخل حاضن العدة أثناء فتلها إلى أن تتعاشق من تلقاء نفسها.

تفحص ثبات الإقفال من خلال سحب العدة.

فك عدة الشغل (تراجع الصورة B)

ادفع لبيسة الإقفال 2 إلى الخلف وانزع عدة الشغل.

البيانات الفنية

GBH 11 DE Professional		مطرقة تثقيب
0 611 245 7..		رقم الصنف
1 500	واط	القدرة الاسمية المتقنية
250 – 120	دقيقة ¹	عدد الدوران الاسمي
2 250 – 1 100	دقيقة ¹	عدد الطرق
18 – 5	جول	قوة الطرقة المفردة
12		أوضاع الإزميل
		حاضن العدة SDS-أقصى
		التشحيم
		Ø التثقيب الأقصى
52	مم	- الخرسانة (بلقمة تثقيب التوائية)
		- خرسانة (مع لقمة ثقب
80	مم	اخترافية)
150	مم	- الجدران (بلقمة تثقيب قلبية)
		الوزن حسب EPTA-Procedure
11,1	كغ	01/2003
		فئة الوقاية II/□
		القيم سارية المفعول للجهود الاسمية 230/240 فولط [U]. قد تتفاوت هذه القيم عندما يقل الجهد عن ذلك أو بطرازات خاصة ببلدان معينة.
		يرجى مراعاة رقم الصنف على لافتة طراز عدتك الكهربائية. قد تختلف التسميات التجارية لبعض العدد الكهربائية المفردة.

الأجزاء المصورة

يستند ترقيم الأجزاء المصورة إلى رسوم العدة الكهربائية الموجودة في صفحة الرسوم التخطيطية.

1 غطاء الوقاية من الغبار

2 لبيسة إقفال

3 زر فك الإقفال لمفتاح إيقاف الدق/ الدوران

4 مفتاح إيقاف الدق/ الدوران

5 مفتاح التشغيل والإطفاء

- ◀ المس العدة الكهربائية من قبل سطوح القبض المعزولة فقط، إن كنت تنفذ الأعمال التي من الجائز أن تصيب خلالها عدة الشغل الخطوط الكهربائية المخفية أو كابل الشبكة الكهربائية الخاص بالجهاز. إن ملامسة خطوط يسري بها جهد كهربائي تكهرب الأجزاء المعدنية بالعدة الكهربائية أيضاً وتؤدي إلى صدمة كهربائية.
- ◀ اقبض على العدة الكهربائية أثناء الشغل بكلتا اليدين بإحكام وقف بثبات. يتم توجيه العدة الكهربائية بكلتا اليدين بأمان أكبر.
- ◀ أمن قطعة الشغل. يتم القبض على قطعة الشغل التي تم تثبيتها بواسطة تجهيزة شد أو بواسطة الملزمة بأمان أكبر مما لو تم المسك بها بواسطة يدك.
- ◀ لا تعالج المواد التي تحتوي على الأسبستوس. يعتبر الأسبستوس مسبباً للسرطان.
- ◀ اتخذ إجراءات الأمان إن كان من الجائز أن تنتج الأعبرة المضرة بالصحة أو القابلة للاحتراق أو الانفجار أثناء الشغل. مثلاً: تعتبر بعض الأعبرة مسببة للسرطان. ارتد قناع للوقاية من الغبار واستخدم شافطة خوائية للغبار أو النشارة إن كان من الممكن أن يتم وصلها.
- ◀ حافظ على نظافة مكان شغلك. إن خلائط المواد شديدة الخطورة. إن أعبرة المعادن الخفيفة قد تشتعل أو تنفجر.
- ◀ انتظر إلى أن تتوقف العدة الكهربائية عن الحركة قبل أن تضعها جانباً. قد تتكلم عدة الشغل فتؤدي إلى فقدان السيطرة على العدة الكهربائية.
- ◀ لا تستعمل العدة الكهربائية إن كان الكابل الكهربائي تالف. لا تلمس الكابل التالف واسحب قابس الشبكة الكهربائية إن أصيب الكابل بتلف أثناء مزاولة الشغل. تزيد الكابلات الكهربائية التالفة من خطر الإصابة بصدمة كهربائية.

وصف العمل

- ◀ اقرأ جميع الملاحظات التحذيرية والتعليمات. إن ارتكاب الأخطاء عند تطبيق الملاحظات التحذيرية والتعليمات قد يؤدي إلى الصدمات الكهربائية، إلى نشوب الحرائق و/أو الإصابة بجروح خطيرة.
- ◀ يرجى فتح الصفحة القابلة للثني والتي تتضمن صور الجهاز واركها مفتوحة أثناء قراءة كراسة الاستعمال.

الاستعمال المخصص

- ◀ الجهاز مخصص للتثقيب المرفق بالطرق في الخرسانة والطوب والحجر أيضاً لإجراء أعمال النحت.

- c) اسحب القابس من المقبس و/ أو انزع المرمك قبل ضبط الجهاز وقبل استبدال قطع التوايح أو قبل وضع الجهاز جانباً. تمنع إجراءات الاحتياط هذه تشغيل العدة الكهربائية بشكل غير مقصود.
- d) احتفظ بالعدد الكهربائية التي لا يتم استخدامها بعيداً عن منال الأطفال. لا تسمح باستخدام العدة الكهربائية لمن لا خبرة له بها أو لمن لم يقرأ تلك التعليمات. العدد الكهربائية خطيرة إن تم استخدامها من قبل أشخاص دون خبرة.
- e) اعتن بالعدة الكهربائية بشكل جيد. تفحص عما إذا كانت أجزاء الجهاز المتحركة تعمل بشكل سليم وبأنها غير مستعصبة عن الحركة أو إن كانت هناك أجزاء مكسورة أو تالفة لدرجة تؤثر فيها على حسن أداء العدة الكهربائية. ينبغي تصليح هذه الأجزاء التالفة قبل إعادة تشغيل الجهاز. الكثير من الحوادث مصدرها العدد الكهربائية التي تم صيانتها بشكل رديء.
- f) حافظ على إبقاء عدد القطع نظيفة وحادة. إن عدد القطع ذات حواف القطع الحادة التي تم صيانتها بعناية تتكلم بشكل أقل ويمكن توجيهها بشكل أيسر.
- g) استخدم العدد الكهربائية والتوايح وعدد الشغل وإلخ. حسب هذه التعليمات. تراعى أثناء ذلك شروط الشغل والعمل المراد تنفيذه. استخدام العدد الكهربائية لغير الأشغال المخصصة لأجلها قد يؤدي إلى حدوث الحالات الخطيرة.

5) الخدمة

- a) اسمح بتصليح عدتك الكهربائية فقط من قبل العمال المتخصصين و فقط باستعمال قطع الغيار الأصلية. يؤمن ذلك المحافظة على أمان الجهاز.

تعليمات أمان خاصة بالجهاز

- ◀ ارتد واقية سمع. قد يؤدي تأثير الضجيج إلى فقدان قدرة السمع.
- ◀ استعمل المقابض اليدوية المرسله مع العدة الكهربائية. قد يؤدي فقدان السيطرة على العدة الكهربائية إلى الإصابة بجروح.
- ◀ استخدم أجهزة تنقيب ملائمة للعثور على خطوط الامداد المخفية أو استعن بشركة الامداد المحلية. إن ملامسة الخطوط الكهربائية قد يؤدي إلى اندلاع النار وإلى الصدمات الكهربائية. إتلاف خط الغاز قد يؤدي إلى الانفجارات. اختراق خط الماء يشكل الأضرار المادية أو قد يؤدي إلى الصدمات الكهربائية.

ملاحظات تحذيرية عامة للعدد الكهربائية

تحذير اقرأ جميع الملاحظات التحذيرية والتعليمات. إن ارتكاب

الأخطاء عند تطبيق الملاحظات التحذيرية والتعليمات قد يؤدي إلى الصدمات الكهربائية، إلى نشوب الحرائق و/أو الإصابة بجروح خطيرة. احتفظ بجميع الملاحظات التحذيرية والتعليمات للمستقبل.

يقصد بمصطلح "العدة الكهربائية" المستخدم في الملاحظات التحذيرية، العدد الكهربائية الموصولة بالشبكة الكهربائية (بواسطة كابل الشبكة الكهربائية) وأيضاً العدد الكهربائية المزودة بمركم (دون كابل الشبكة الكهربائية).

1) الأمان بمكان الشغل

- a) حافظ على نظافة وحسن إضاءة مكان شغلك.** الفوضى في مكان الشغل ومجالات العمل الغير مضاءة قد تؤدي إلى حدوث الحوادث.
- b) لا تشتغل بالعدة الكهربائية في محيط معرض لخطر الانفجار والذي تتوفر فيه السوائل أو الغازات أو الأغبرة القابلة للاشتعال.** العدد الكهربائية تشكل الشرر الذي قد يتطاير، فيشعل الأغبرة والأبخرة.
- c) حافظ على بقاء الأطفال وغيرهم من الأشخاص على بعد عندما تستعمل العدة الكهربائية.** قد تفقد السيطرة على الجهاز عند التلهي.

2) الأمان الكهربائي

- a) يجب أن يتلائم قابس وصل العدة الكهربائية مع المقبس.** لا يجوز تغيير القابس بأي حال من الأحوال. لا تستعمل القوابس المهايئة مع العدد الكهربائية المؤرضة تأريض وقائي. تحفض القوابس التي لم يتم تغييرها والمقابس الملائمة من خطر الصدمات الكهربائية.
- b) تجنب ملامسة السطوح المؤرضة كالأنابيب ورادياتورات التدفئة والمدافئ أو البرادات بواسطة جسمك.** يزداد خطر الصدمات الكهربائية عندما يكون جسمك مؤرض.
- c) أبعد العدة الكهربائية عن الأمطار أو الرطوبة.** يزداد خطر الصدمات الكهربائية إن تسرب الماء إلى داخل العدة الكهربائية.
- d) لا تسيء استعمال الكابل لحمل العدة الكهربائية أو لتعليقها أو لسحب القابس من المقبس.** حافظ على إبعاد الكابل عن الحرارة والزيت والحواف الحادة أو عن أجزاء الجهاز المتحركة. تزيد الكابلات التالفة أو المتشابهة من خطر الصدمات الكهربائية.
- e) استخدم فقط كابلات التمديد الصالحة للاستعمال الخارجي أيضاً عندما تشتغل بالعدة الكهربائية في الخلاء.** يخفض استعمال كابل تمديد مخصص للاستعمال الخارجي من خطر الصدمات الكهربائية.

f) إن لم يكن بالإمكان تجنب تشغيل العدة الكهربائية في الأجواء الرطبة، فاستخدم مفتاح للوقاية من التيار المتخلف. إن استخدام مفتاح للوقاية من التيار المتخلف يقلل خطر الصدمات الكهربائية.

3) أمان الأشخاص

- a) كن يقظاً وانتبه إلى ما تفعله وقم بالعمل بواسطة العدة الكهربائية بتعقل.** لا تستخدم عدة كهربائية عندما تكون متعب أو عندما تكون تحت تأثير المخدرات أو الكحول أو الأدوية. عدم الانتباه للحظة واحدة عند استخدام العدة الكهربائية قد يؤدي إلى إصابات خطيرة.
- b) ارتد عتاد الوقاية الخاص وارتد دائماً نظارات واقية.** يجد ارتداء عتاد الوقاية الخاص، كقناع الوقاية من الغبار وأحذية الأمان الواقية من الانزلاق والخوذ أو واقية الأذنين، حسب نوع واستعمال العدة الكهربائية، من خطر الإصابة بجروح.
- c) تجنب التشغيل بشكل غير مقصود.** تأكد من كون العدة الكهربائية مطفأة قبل وصلها بإمداد التيار الكهربائي و/أو بالمركم، وقبل رفعها أو حملها. إن كنت تضع إصبعك على المفتاح أثناء حمل العدة الكهربائية أو إن وصلت الجهاز بالشبكة الكهربائية عندما يكون قيد التشغيل، فقد يؤدي ذلك إلى حدوث الحوادث.
- d) انزع عدد الضبط أو مفتاح الربط قبل تشغيل العدة الكهربائية.** قد تؤدي العدة أو المفتاح المتواجد في جزء دوار من الجهاز إلى الإصابة بجروح.
- e) تجنب أوضاع الجسد الغير طبيعية.** قف بأمان وحافظ على توازنك دائماً. سيسمح لك ذلك من السيطرة على الجهاز بشكل أفضل في المواقف الغير متوقعة.
- f) ارتد ثياب مناسبة.** لا ترتد الثياب الفضفاضة أو الحلى. حافظ على إبقاء الشعر والثياب والقفازات على بعد عن أجزاء الجهاز المتحركة. قد تشابك الثياب الفضفاضة والحلى والشعر الطويل بالأجزاء المتحركة.
- g) إن جاز تركيب تجهيزات شفت وتجميع الغبار، فتأكد من أنها موصولة وبأنه يتم استخدامها بشكل سليم.** قد يقلل استخدام تجهيزات لشفت الأغبرة من المخاطر الناتجة عن الأغبرة.

4) حسن معاملة واستخدام العدد الكهربائية

- a) لا تفرط بتحميل الجهاز.** استخدم لتنفيذ أشغالك العدة الكهربائية المخصصة لذلك. إنك تعمل بشكل أفضل وأكثر أماناً بواسطة العدة الكهربائية الملائمة في مجال الأداء المذكور.
- b) لا تستخدم العدة الكهربائية إن كان مفتاح تشغيلها تالف.** العدة الكهربائية التي لم تعد تسمح بتشغيلها أو بإطفاؤها خطيرة ويجب أن يتم تصليحها.

در صورت از کار افتادن ابزار الکتریکی، با وجود دقت زیادی که در مراحل تولید و آزمایش آن صورت گرفته است، باید برای تعمیر آن به یکی از تعمیرگاه های مجاز و خدمات پس از فروش ابزارهای الکتریکی بوش مراجعه کنید.

برای هرگونه سؤال و یا سفارش ابزار یدکی و متعلقات، حتماً شماره سفارش ده رقمی کالا را مطابق برجسب روی ابزار الکتریکی اطلاع دهید.

خدمات پس از فروش و مشاوره با مشتریان

دفتر خدمات پس از فروش به سئوالات شما در باره تعمیرات و سرویس محصول و همچنین قطعات یدکی پاسخ خواهد داد. تصاویر و اطلاعات در باره قطعات یدکی را شما میتوانید در سایت نامبرده ذیل جستجو نمایید:

www.bosch-pt.com

تیم مشاور خدمات پس از فروش شرکت بوش با کمال میل به سئوالات شما در باره خرید، طرز استفاده و تنظیم محصولات و متعلقات پاسخ میدهد.

برای استفاده از گارانتی، تعمیر دستگاه و تهیه ابزار یدکی فقط به فروشنده متخصص مراجعه کنید.

دفع دستگاه

ابزار الکتریکی، متعلقات و بسته بندی آن، باید طبق مقررات محیط زیست دفع و بازیافت شوند.

حق هرگونه تغییری محفوظ است.

◀ در صورتیکه ابزار روی دستگاه بلوکه کند، دستگاه را خاموش کرده و ابزار را از روی دستگاه بردارید. در صورتیکه ابزار روی دستگاه بلوکه باشد و شما دستگاه را روشن کنید، واکنشهای گشتاور شدیدی ایجاد خواهد شد.

تغییر وضعیت قلم کاری (قفل کن قلم = Vario-Lock)
شما میتوانید قلم تراش را در 12 وضعیت های مختلف محکم کنید. به این ترتیب میتوانید بهترین حالت کار را انتخاب کنید.

قلم تراش را در ابزارگیر دستگاه قرار دهید.
دکمه آزاد کننده قفل 3 را فشار دهید و آنرا در حالت فشرده نگهدارید. دکمه تنظیم کننده ضربه و توقف چرخش 4 را بطرف وضعیت "تغییر وضعیت قلم تراش به قفل کن قلم (Vario-Lock)" بچرخانید.

مته، قلم و یا ابزار دریل را در وضعیت دلخواه برای قلم کاری بچرخانید.
دکمه آزاد کننده قفل 3 را فشار دهید و دکمه تنظیم کننده ضربه و توقف چرخش 4 را در وضعیت "قلم کاری (قلم زنی)" قرار دهید. ابزار گیر دستگاه در این حالت قفل میباشد.

◀ **کلید قابل چرخش تنظیم کننده ضربه و توقف چرخش 4 باید برای قلم کاری همواره روی وضعیت قلم کاری (قلم زنی) قرار داشته باشد.**

مراقبت و سرویس

مراقبت، تعمیر و تمیز کردن دستگاه

◀ پیش از انجام هرگونه کاری بر روی ابزار الکتریکی، دوشاخه آنرا از پریز برق بیرون بکشید.

◀ ابزار الکتریکی و شیارهای تهویه آنرا تمیز نگاه دارید. تا ایمنی شما در کار تضمین گردد.

◀ **کلاهک محافظت در برابر گرد و غبار را در صورت آسیب دیدن فوراً عوض کنید. بهتر است اینکار را توسط تعمیرگاه مجاز انجام دهید.**

نمایشگر سرویس 7

در صورتیکه ذغال های تراش مصرف شده باشد، ابزار برقی بخودی خود قطع میشود. این جریان تقریباً 8 ساعت قبل با روشن شدن و یا چشمک زدن نمایشگر سرویس 7 نشان داده میشود. دستگاه باید برای تعمیر به تعمیرگاه مجاز فرستاده شود. آدرس تعمیرگاه ها در قسمت "خدمات پس از فروش و مشاوره با مشتریان" آمده است.

دستگاه در درمی پایین بعد از مدتی کار قدرت کامل برای چکش کاری و ایجاد ضربه را بدست می آورد. شما میتوانید این مدت راه افتادن را با کوبیدن ابزار قرارگرفته روی دستگاه به زمین کوتاه کنید.

تنظیم تعداد ضربه و یا چرخش (سرعت)

تنظیم کننده الکترونیکی، امکان انتخاب (بدون درجه بندی) میزان چرخش و تعداد ضربه را متناسب با نوع و متریکال قطعه کار فراهم میسازد.

تنظیم کننده الکترونیکی، میزان چرخش (سرعت حرکت) و تعداد ضربه از قبل انتخاب شده را در حالت بدون بار و در حالت کار با سرعت حداکثر تقریباً ثابت نگاه میدارد.

حداکثر قدرت چکش کاری و ایجاد ضربه هنگامی بدست می آید، که چرخک تنظیم 6 روی وضعیت «0» قرارگرفته باشد. اگر دور موتور پایین تر باشد، قدرت چکش کاری متناسب با شرایط تکنیکی کمتر خواهد بود.

دور موتور را بوسیله دکمه قابل چرخش تنظیم کننده 6، متناسب با نوع قطعه کار انتخاب کنید.

اندازه های ذکر شده در جدول ذیل مقادیر پیشنهادی می باشند.

نوع کار	مته کاری چکشی	قلم کاری (قلم زنی)
وضعیت چرخک تنظیم 6	تعداد گردش (سرعت) اسمی (min ⁻¹)	تعداد ضربه (min ⁻¹)
1	135	1 240
2	157	1 440
3	184	1 680
4	204	1 880
5	228	2 080
6	252	2 300

کلاج ایمنی

◀ چنانچه ابزار در حال کار قفل کرده و یا گیر کند، نیروی محرکه شفت مته قطع می شود. بدلیل نیروهایی که در اینصورت ایجاد می شوند، ابزار الکتریکی را همیشه با هر دو دست محکم نگهدارید و وضعیت ایستادن شما هم باید ثابت و مستقر باشد.

3 دکمه آزاد کننده قفل تنظیم کننده ضربه و توقف چرخش

4 دکمه تنظیم کننده ضربه و توقف چرخش

5 کلید قطع و وصل

6 دکمه انتخاب و تنظیم سرعت (دور موتور) و تعداد ضربه

7 نمایشگر سرویس

8 دسته کمکی

کلیه متعلقاتی که در تصویر و یا در متن آمده است، در محدوده عرضه بطور استاندارد نمی باشند.

نصب

◀ پیش از انجام هرگونه کاری بر روی ابزار الکتریکی، دوشاخه آنرا از پریز برق بیرون بکشید.

دسته کمکی

◀ از ابزار الکتریکی خود فقط همراه با دسته کمکی 8 استفاده کنید.

شما میتوانید دسته کمکی 8 را به اندازه دلخواه بچرخانید. بطوریکه بخوبی کار کرده و کمتر خسته شوید.

بخش انتهائی جای دست در دسته کمکی 8 را برخلاف جهت حرکت عقربه ساعت چرخانده و دسته کمکی 8 را بطرف جهت مطلوب بچرخانید. سپس بخش انتهائی جای دست در دسته کمکی 8 را با چرخاندن در جهت حرکت عقربه ساعت دوباره محکم کنید.

تعویض ابزار

به کمک ابزارگیر مجهز به SDS-max میتوانید ابزار کار را ساده و راحت بدون استفاده از سایر ابزار متفرقه عوض کنید.

کلاهک ضد غبار 1 از ورود گرد و غبار مته کاری به دهانه ابزارگیر دستگاه هنگام کار جلوگیری میکند. هنگام قرار دادن ابزار روی دستگاه دقت کنید که کلاهک ضدغبار 1 آسیب نبیند.

◀ کلاهک محافظت در برابر گرد و غبار را در صورت آسیب دیدن فوراً عوض کنید. بهتر است اینکار را توسط تعمیرگاه مجاز انجام دهید.

قرار دادن ابزار روی دستگاه (رجوع شود به تصویر A)

انتهای ابزار را برای وارد کردن تمیز کرده و کمی قسمت انتهائی آنرا چرب کنید.

ابزار روی دستگاه را با چرخش در ابزارگیر قرار دهید. بطوریکه خود بخود در دستگاه قفل شود.

با کشیدن ابزار از قفل شدن آن مطمئن شوید.

برداشتن ابزار از روی دستگاه (رجوع شود به تصویر B)

سرپوش قفل 2 را بطرف عقب کشیده و ابزار روی دستگاه را بردارید.

طرز کار با دستگاه

راه اندازی

◀ به ولتاژ شبکه برق توجه کنید! ولتاژ منبع جریان برق باید با مقادیر موجود بر روی برجسب ابزار الکتریکی مطابقت داشته باشد.

انتخاب نوع کار

بوسیله کلید تنظیم ضربه/توقف چرخش 4 نوع عملکرد ابزار برقی را انتخاب کنید.

تذکر: نوع عملکرد ابزار برقی را منحصراً در حالت خاموش بودن دستگاه تغییر دهید! در غیر اینصورت، امکان آسیب دیدن ابزار برقی وجود دارد. دکمه آزاد کننده قفل 3 را فشار داده و دکمه تنظیم کننده ضربه و توقف چرخش 4 را روی حالت مطلوب قرار دهید.

وضعیت برای دریل کاری چکشی

چنانچه ابزار دستگاه به هنگام روشن کردن ابزار برقی بلافاصله شروع به چرخش نکند، بگذارید ابزار برقی به آرامی شروع به کار نموده تا اینکه ابزار دستگاه نیز شروع به چرخش نمایند.

وضعیت قفل کن قلم (Vario-Lock) برای تنظیم و جابجائی وضعیت قلم کاری (قلم زنی)

وضعیت برای قلم کاری (قلم زنی)

روشن و خاموش کردن دستگاه

برای روشن کردن دستگاه دکمه قطع و وصل 5 را فشار داده و آنرا درحالت فشرده نگهدارید.

برای خاموش کردن دستگاه، باید دکمه قطع و وصل 5 را رها کنید.

مشخصات فنی

GBH 11 DE Professional		دریل چکشی
0 611 245 7..		شماره سفارش
1 500	W	قدرت ورودی نامی
250 - 120	min ⁻¹	تعداد چرخش اسمی/سرعت نامی
2 250 - 1 100	min ⁻¹	تعداد ضربه
18 - 5	J	قدرت تک ضربه
12		وضعیت های قلم تراش
SDS-max		ابزارگیر
روغنکاری دائمی مرکزی		روغنکاری
52	mm	حداکثر قطر مته کاری Ø
80	mm	- بتون (با مته) - بتون (با مته سر پنجه)
150	mm	- دیوار آجری (با مته دریل نمونه بردار)
11,1	kg	وزن مطابق استاندارد EPTA-Procedure 01/2003
III □		پایه ایمنی

مقادیر فوق برای ولتاژ نامی 230/240 V [U] معتبر و مجاز می باشند. این اندازه ها ممکن است در ولتاژ های پائین تر و مدل های دیگر دستگاه. برای کشورهای دیگر در خصوص آن کشور مربوطه. تغییر کنند.

لطفاً به شماره سفارش روی برجسب ابزار الکتریکی خود توجه کنید. نامهای جاری ابزارهای الکتریکی ممکن است متفاوت باشند.

اجزاء مصور دستگاه

شماره های اجزاء دستگاه که در تصویر مشاهده میشود. مربوط به شرح و تصویر ابزار الکتریکی می باشد که تصویر آن در این دفترچه آمده است.

1 کلاهک محافظت در برابر گرد و غبار

2 سرپوش قفل

◀ از کار کردن با مواد آزیست دار خودداری کنید. آزیست سرطان زا می باشد.

◀ در صورتیکه هنگام کار. گرد و غبارهایی ایجاد می شوند که برای سلامتی مضر بوده. قابل احتراق و یا قابل انفجار هستند. در این صورت باید اقدامات ایمنی لازم جهت پیشگیری را انجام دهید. بطور مثال: بعضی از گرد و غبارها سرطان زا می باشند. در اینصورت باید از ماسک ایمنی استفاده کرده و در صورت امکان تکنیکی از دستگاه مکش گرد و غبار و یا خاکه اره استفاده کنید.

◀ محل کار خود را تمیز نگهدارید. مخلوط شدن مواد با یکدیگر بسیار خطرناک است. گرد فلزات سبک. ممکن است باعث حریق و یا انفجار شود.

◀ قبل از کنار گذاشتن دستگاه صبر کنید تا ابزار الکتریکی از کار بایستد. ابزار قرار گرفته روی دستگاه ممکن است به قطعه کار گیر کرده و کنترل ابزار برقی از دست شما خارج شود.

◀ در صورتیکه کابل ابزار الکتریکی آسیب دیده باشد. از آن استفاده نکنید. از دست زدن به کابل آسیب دیده خود داری کرده و در صورت آسیب دیدن کابل دستگاه در حین کار. آنرا از پریز برق بیرون آورید. کابل های آسیب دیده. خطر برق گرفتگی را افزایش میدهند.

تشریح عملکرد دستگاه

کلیه دستورات ایمنی و راهنمایی ها را مطالعه کنید. اشتباهات ناشی از عدم رعایت این دستورات ایمنی ممکن است باعث برق گرفتگی. سوختگی و یا سایر جراحت های شدید شود.



لطفاً صفحه تا شده این دفترچه راهنما را که حاوی تصویر دستگاه است. باز کنید و هنگام خواندن این دفترچه راهنما. آنرا باز نگهدارید.

موارد استفاده از دستگاه

این دستگاه برای دریل کاری چکشی در بتون. آجر. سنگ و همچنین برای قلم کاری (قلم زنی) مناسب است.

f) ابزار برش را تیز و تمیز نگهدارید. ابزار برشی که خوب مراقبت شده و از لبه های تیز برخوردارند. کمتر درقطعه کار گیر کرده و بهتر قابل هدایت می باشند.

g) ابزارهای الکتریکی، متعلقات، ابزاری که روی دستگاه نصب می شوند و غیره را مطابق دستورات این جزوه راهنما طوری به کار گیرید که با مدل این دستگاه تناسب داشته باشند. همچنین به شرایط کاری و نوع کار توجه کنید. کاربرد ابزار برقی برای موارد کاری که برای آن در نظر گرفته نشده است. می تواند شرایط خطرناکی را منجر شود.

5) سرویس

a) برای تعمیر ابزار الکتریکی فقط به متخصصین حرفه ای رجوع کرده و از وسایل یدی اصل استفاده کنید. این باعث خواهد شد که ایمنی دستگاه شما تضمین گردد.

راهنمائی های ایمنی برای این دستگاه

◀ از گوشی ایمنی استفاده کنید. صدای بلند ممکن است به شنوایی شما آسیب برساند.

◀ از دسته کمکی که به همراه ابزار الکتریکی ارسال میشود، استفاده کنید. از دست دادن کنترل شما روی دستگاه ممکن است باعث ایجاد جراحت گردد.

◀ برای یافتن لوله های پنهان تأسیسات، از دستگاه های مناسب آن استفاده کنید و در صورت نیاز با شرکت های کارهای تأسیسات ساختمان محلی تماس بگیرید. تماس با سیم های برق میتواند باعث آتشسوزی و یا برق گرفتگی شود. آسیب دیدن لوله گاز می تواند باعث ایجاد انفجار شود. سوراخ شدن لوله آب، باعث خسارت و یا برق گرفتگی میشود.

◀ در صورتیکه بسته به نوع کارتان، امکان تماس ابزار الکتریکی با کابل های برق داخل ساختمان که قابل رؤیت نیستند و یا کابل خود دستگاه وجود داشته باشد، دستگاه را منحصرأ از دسته و سطوح عایق دار آن نگهدارید. تماس با سیم و کابلی که هادی جریان برق است، می تواند در بخش های فلزی دستگاه نیز جریان برق تولید کند و باعث برق گرفتگی شود.

◀ ابزار الکتریکی را هنگام کار، با هر دو دست محکم گرفته و جایگاه مطمئنی برای خود انتخاب کنید. ابزار الکتریکی را با دو دست بهتر و مطمئن تر میتوان بکار گرفت و آنرا هدایت کرد.

◀ قطعه کار را محکم کنید. در صورتیکه قطعه کار به وسیله تجهیزات نگهدارنده و یا بوسیله گیره محکم شده باشد، در اینصورت قطعه کار مطمئن تر نگه داشته میشود. تا اینکه با دست نگهداشته شود.

e) وضعیت بدن شما باید در حالت عادی قرار داشته باشد. برای کار جای مطمئنی برای خود انتخاب کرده و تعادل خود را همواره حفظ کنید. به این ترتیب می توانید ابزار الکتریکی را در وضعیت های غیر منتظره بهتر تحت کنترل داشته باشید.

f) لباس مناسب بپوشید. از پوشیدن لباس های فراخ و حمل زینت آلات خود داری کنید. موها، لباس و دستکش ها را از بخش های در حال چرخش دستگاه دور نگهدارید. لباس های فراخ، موی بلند و زینت آلات ممکن است در قسمت های در حال چرخش دستگاه گیر کنند.

g) در صورتیکه میتوانید وسایل مکش گرد و غبار و یا وسیله جذب زائده را به دستگاه نصب کنید، باید مطمئن شوید که این وسایل نصب و درست استفاده می شوند. استفاده از وسایل مکش گرد و غبار مصونیت شما را در برابر گرد و غبار زیاد تر میکند.

4) استفاده صحیح از ابزار الکتریکی و مراقبت از آن

a) از وارد کردن فشار زیاد روی دستگاه خود داری کنید. برای هر کاری، از ابزار الکتریکی مناسب با آن استفاده کنید. بکار گرفتن ابزار الکتریکی مناسب باعث میشود که بتوانید از توان دستگاه بهتر و با اطمینان بیشتر استفاده کنید.

b) در صورت ایراد در کلید قطع و وصل ابزار برقی، از دستگاه استفاده نکنید. ابزار الکتریکی که نمی توان آنها را قطع و وصل کرد، خطرناک بوده و باید تعمیر شوند.

c) قبل از تنظیم ابزار الکتریکی، تعویض متعلقات و یا کنار گذاشتن آن، دوشاخه را از برق کشیده و یا باتری آنرا خارج کنید. رعایت این اقدامات پیشگیری ایمنی از راه افتادن ناخواسته ابزار الکتریکی جلوگیری می کند.

d) ابزار الکتریکی را در صورت عدم استفاده، از دسترس کودکان دور نگهدارید. اجازه ندهید که افراد نا وارد و یا اشخاصی که این دفترچه راهنما را نخوانده اند، با این دستگاه کار کنند. قرار گرفتن ابزار الکتریکی در دست افراد ناوارد و بی تجربه خطرناک است.

e) از ابزار الکتریکی خوب مراقبت کنید. مواظب باشید که قسمت های متحرک دستگاه خوب کار کرده و گیر نکند. همچنین دقت کنید که قطعات ابزار الکتریکی شکسته و یا آسیب دیده نباشند. قطعات آسیب دیده را قبل از شروع به کار تعمیر کنید. علت بسیاری از سوانح کاری، عدم مراقبت کامل از ابزارهای الکتریکی می باشد.

d) از سیم دستگاه برای کارهایی چون حمل ابزار الکتریکی، آویزان کردن آن و یا خارج کردن دوشاخه از برق استفاده نکنید. کابل دستگاه را در مقابل حرارت، روغن، لبه های تیز و بخش های متحرک دستگاه دور نگهدارید. کابل های آسیب دیده و یا گره خورده خطر شوک الکتریکی را افزایش میدهند.

e) در صورتیکه با ابزار الکتریکی در محیط باز کار میکنید، تنها از کابل رابطی استفاده کنید که برای محیط باز نیز مناسب باشد. کابل های رابط مناسب برای محیط باز خطر برق گرفتگی را کم می کنند.

f) در صورت لزوم کار با ابزار الکتریکی در محیط و اماکن مرطوب، در اینصورت باید از یک کلید حفاظتی جریان خطا و نشستی زمین (کلید قطع کننده اتصال با زمین) استفاده کنید. استفاده از کلید حفاظتی جریان خطا و نشستی زمین خطر برق گرفتگی را کمتر می کند.

3) رعایت ایمنی اشخاص

a) حواس خود را خوب جمع کنید، به کار خود دقت کنید و با فکر و هوش کامل با ابزار الکتریکی کار کنید. در صورت خستگی و یا در صورتیکه مواد مخدر، الکل و دارو استفاده کرده اید، با ابزار الکتریکی کار نکنید. یک لحظه بی توجهی هنگام کار با ابزار الکتریکی، میتواند جراحات های شدیدی به همراه داشته باشد.

b) از تجهیزات ایمنی شخصی و از عینک ایمنی همواره استفاده کنید. استفاده از تجهیزات ایمنی مانند ماسک ایمنی، کفش های ایمنی ضد لغزش، کلاه ایمنی و گوشی ایمنی مناسب با نوع کار با ابزار الکتریکی، خطر مجروح شدن را تقلیل میدهد.

c) مواظب باشید که ابزار الکتریکی بطور ناخواسته بکار نیفتد. قبل از وارد کردن دوشاخه دستگاه در پریز برق، اتصال آن به باطری، برداشتن آن و یا حمل دستگاه، باید دقت کنید که ابزار الکتریکی خاموش باشد. در صورتیکه هنگام حمل دستگاه انگشت شما روی دکمه قطع و وصل باشد و یا دستگاه را در حالت روشن به برق بزنید، ممکن است سوانح کاری پیش آید.

d) قبل از روشن کردن ابزار الکتریکی، باید همه ابزارهای تنظیم کننده و آچار ها را از روی دستگاه بردارید. ابزار و آچارهایی که روی بخش های چرخنده دستگاه قرار دارند، میتوانند باعث ایجاد جراحات شوند.

راهنمایی های ایمنی عمومی برای ابزارهای الکتریکی

⚠ هشدار همه دستورات ایمنی و راهنمایی ها را بخوانید. اشتباهات ناشی از عدم رعایت این دستورات ایمنی ممکن است باعث برق گرفتگی، سوختگی و یا سایر جراحات های شدید شود.

همه هشدار های ایمنی و راهنمایی ها را برای آینده خوب نگهداری کنید.

هرجا در این راهنما از «ابزار الکتریکی» صحبت میشود، منظور ابزارهای الکتریکی (باسیم برق) و یا ابزارهای الکتریکی باطری دار (بدون سیم برق) می باشد.

1) ایمنی محل کار

a) محل کار خود را تمیز، مرتب و مجهز به نور کافی نگهدارید. محیط کار نامرتب و کم نور میتواند باعث سوانح کاری شود.

b) با ابزار الکتریکی در محیط هایی که در آن خطر انفجار وجود داشته و حاوی مایعات، گازها و غبارهای محترقه باشد، کار نکنید. ابزارهای الکتریکی جرقه هایی ایجاد میکنند که می توانند باعث آتش گرفتن گرد و بخارهای موجود در هوا شوند.

c) هنگام کار با ابزار الکتریکی، کودکان و سایر افراد را از دستگاه دور نگهدارید. در صورتیکه حواس شما پرت شود، ممکن است کنترل دستگاه از دست شما خارج شود.

2) ایمنی الکتریکی

a) دوشاخه ابزار الکتریکی باید با پریز برق تناسب داشته باشد. هیچگونه تغییری در دوشاخه ندهید. مبدل دوشاخه نباید همراه با ابزار الکتریکی دارای اتصال به زمین (ارت شده) استفاده شود. دوشاخه های اصل و تغییر داده نشده و پریزهای مناسب، خطر شوک الکتریکی و برق گرفتگی را کم می کنند.

b) از تماس بدنی با قطعات دارای سیم اتصال به زمین (ارت شده) مانند لوله، شوفاژ، اجاق برقی و یخچال خود داری کنید. در صورتیکه بدن شما با سیم دارای اتصال به زمین (ارت شده) تماس پیدا کند، خطر برق گرفتگی بیشتر خواهد شد.

c) دستگاه را از باران و رطوبت دور نگهدارید. نفوذ آب به ابزار الکتریکی، خطر شوک الکتریکی را افزایش میدهد.